

MEDIA GUIDE

HINTA Mk 5,00

KEILAILUN V EUROOPAN MESTARUUSKILPAILUT



TALIN KEILAHALLI

18.-23. 6.1977

TALI BOWLING CENTER

FEDERATION
INTERNATIONALE
DES QUILLEURS



EUROPEAN
ZONE

JÄRJESTÄJÄ
ORGANISERS



SUOMEN
KEILAILULIITTO

Brunswick®

THE NO. 1 NAME IN BOWLING®



Brunswick wish to extend their most sincere greetings to all the bowling people at the fifth European Championships and most of all wish all the participants a successful tournament. To give recognition to the tremendous effort required to win a title, Brunswick will present each gold medal winner with a Brunswick bowling ball.

By paying tribute to the top bowlers we also hope to provide an inspiration for all in future quests on the lanes. Brunswick No.1 name in bowling.

Lämmin tervehdyksemme Suomen edustusjoukkueille ja heitä kannustavalle kotiyleisölle.

Brunswick-yhtymä on omasta puolestaan halunnut muistaa keilaajia lahjoittamalla jokaiselle V. 1977 Keilailun Euroopan Mestaruuskilpailujen voittajalle Brunswick-keilapallon.

Brunswick-laatu tuote yhdistettynä huipputekniikkaan luo edellytyksen erinomaiseen tulossuoritukseen.

Laadun vuoksi Brunswick.



NEPTUNE
83—88
Durometer D



BLACK BEAUTY
80—85
Durometer D



BLACK DIAMOND
85—90
Durometer D



Judy Soutar
CROWN JEWEL SUPREME
80—90 Durometer D



ELITE
75—80 Durometer D



Tommy Hudson
LT—48
75—80 Durometer D



Johnny Petraglia
LT—48
78—88 Durometer D

Edustaja Suomessa:

KEILAILUPALVELU OY

Ruusulankatu 3—5. 00260 Helsinki 26, Puh. 495 898 ja 480 166

KEILAILUN V EUROOPAN MESTARUUSKILPAILUT



Teuvo Aura

- Lord Mayor of the City of Helsinki
- Patron of the 5th European Bowling Championships

England: AMF International Ltd., 25-28 Old Burlington St., London W1X 2BA. Tel: 01-734 8070. Telex 851 243 96. Cable AMMAFOCO London.
AMF International Ltd., Industrial Trading Estate, South St., Whitstable, Kent. Tel. Whitstable 3901. Telex 851 96179. Cable AMMAFOCO Whitstable, Kent.
Germany: AMF Tyrolia GmbH., AMF Building, Mainzer Weg, 62 Wiesbaden-Erbenheim. Tel. Wiesbaden 78061. Telex 841 186712. Cable AMMAFOCO Wiesbaden.
France: AMF France S.A., 21 Rue d'Antin, 75002 Paris. Tel. 073 80-25. Telex 220-536. Cable AMMAFOGO Paris.
Switzerland: AMF Overseas Corporation S.A., 56 Rue de Moillebeau, 1211 Geneva 2. Tel. Geneva 34.02.00. Telex 845 22416. Cable AMMAFOCO Geneva.
Sweden: AMF (Skandinaviska) AB, 560 30 Gränna 10810. Telex 854 70143. Cable AMMAFOCO Gränna.
AMF (Skandinaviska) AB, S: t Göransgatan 64, 112 30 Stockholm. Tel. 08/51 96 62/63.
Spain: AMF S.A., c/o Azca Centre, 9 Avendida Generalísimo, Madrid 16. Tel. 455.96.98/455.96.62. Telex 43749. Cable AMF-E.
Finland: Represented by MACHINERY OY TT-osasto Teollisuuskatu 29 Helsinki 51. Puh. 716711. Telex 12-1820 amoe sf.

I'm struck by the quality of AMF bowling balls. Repeatedly.

It's not only tenpins that are repeatedly struck by the high quality of our products. Bowlers the world over recognise the AMF label as their guarantee of our high standards. And they prove it by buying our bowling balls, bags and shoes again and again . . . and again. We know our products are good but it's nice to have it proved internationally. Thank you.

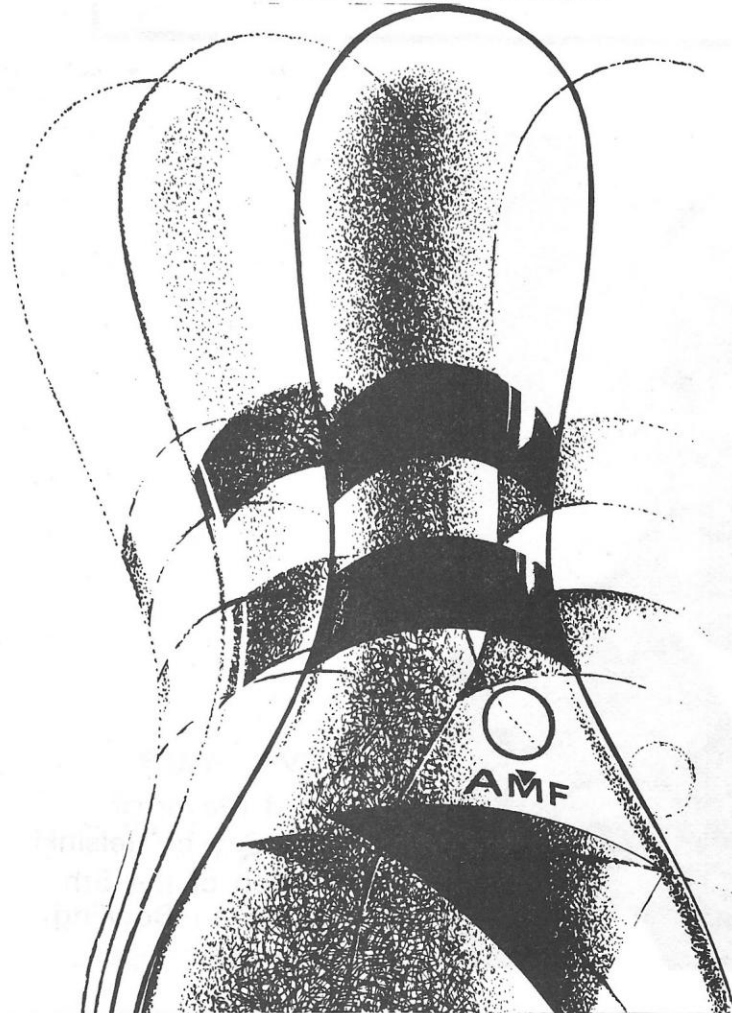

AMF
Bowling Division
International



Eero Routamo

President,
Finnish Bowling
Association

Address of welcome from the president of the Finnish Bowling Association.

I'm pleased to wish the cream of competitive bowlers and delegates from Europe and Iran most welcome to Finland, Helsinki and to Tali Bowling Center.

The City of Helsinki has considerably supported bowling interests in the capital and we appreciate gladly that Teuvo Aura, Lord Mayor of Helsinki kindly accepted to be the patron of the 1977 European Championships.

I do hope that remote, small Finland and it's capital in summer and the Tali Center, wich we are very proud of, will please all our guests. Naturally I look forward to exciting matches at high level and that bonds of friendship and good sportsmanship will be created among participants. The Finnish players will do their best both as bowlers and as members of the organising country to initiate this comradeship.

I wish the best of success for all the participants and for the delegates, so that encouraging decisions will be made to enhance the developement of the FIQ and it's European Zone.

Suomen Keilailuliiton puheenjohtajan tervehdys

Iloisena toivotan Euroopan kilpakeilailun valiot ja koko maailman keilailua johtavat eri maiden edustajat tervetulleiksi Suomeen, Helsinkiin ja Talin keilahalliin.

Helsingin kaupunki on merkittäväällä tavalla edistänyt Keilailuharrastusta kaupungissa ja meille Suomen keilaajille on kunnia-kasta, että ylipormestari Teuvo Aura on suostunut vuoden 1977 EM-kisojen suojelijaksi.

Toivon, että etäinen pieni Suomi, sen kesäinen pääkaupunki ja keilaajien ylpeytenä oleva Talin keilahalli miellyttävät kaikkia vieraitamme. Odotan tietysti myös jännittäviä ja kovatasoisia kilpailuja sekä ystävyys- ja hyvän urheiluhengen siteitä osanottajien kesken. Suomen keilaajat tulevat tekemään parhaansa sekä pelaajina että kisojen järjestäjinä.

Parhainta menestystä kaikille osallistujille. Tehköt kokous-edustajat viisaita päätöksiä, jotka edistävät FIQ:n ja sen Euroopan vyöhykkeen jatkuvaa kehittymistä.

Hälsning av Finlands Bowlingförbunds ordförande

Jag önskar eliten inom den europeiska tävlingsbowlingen och de olika ländernas delegater, som leder den världsomspännande bowlingen väkomna till Finland, Helsingfors och Tali bowlinghall.

Helsingfors stad har på ett betydande sätt främjat bowlingen i staden och det är en ära för oss finländska bowlare, att överborgmästare Teuvo Aura har samtyckt till att verka som beskyddare av EM-tävlingarna 1977.

Jag hoppas, att det avlägsna lilla Finland, des huvudstad i sommarskrud och bowlarnas stolthet Tali bowlinghall ska behaga alla våra gäster. Jag motser naturligtvis också spännande och högklassiga tävlingar samt att vänskapliga och sportsliga band mellan deltagarna knuts. Finlands bowlare gör sitt bästa både som spelare och tävlingsarrangörer.

Jar hoppas, att alla deltagare har framgång. Mötesdeltagarna må fatta kloka beslut, som främjar en fortsatt utveckling av FIQ och dess Europa-zon.

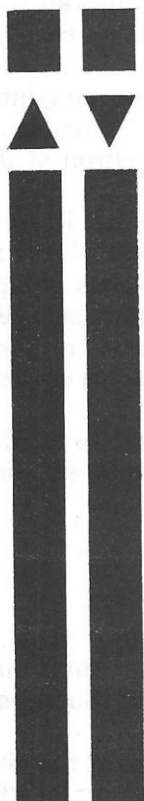

KÄYTIKÖ TÄNÄÄN HISSIÄ?

Olet mahdollisesti havainnut, että yhä useamman hissin vastuunalaiseksi hoitajaksi on hyväksytty HISSIYHTYMÄ OY. Tarjoamme edullisesti yksilöllistä ja erityisen pätevää hissien huolto- ja korjauspalvelua myös Sinunkin taloyhtiöllesi.

KEILAILUTERVEISIN

HISSI- YHTYMÄ OY

Juhana Herttuan tie 5 A
Helsinki 60
Puh. 798 497 tai 798 138.

toimistoapu ky

Postilokero 33 00401 Helsinki 40
Puh. 581 030, 571 488

AGRIPPA -kannet

★ ESSELTE—
systemaattista säilyttämistä varten.

Combivaunut
Aikakauslehtikotelot
Kirjatuet
Lomakelaatikat
Lomaketelineet

Sortyvaunut
Koottavat hyllystöt
Paperikorit
Kirjatelineet
Muovikielirekisterit

SEMATEX Oy

puh. 90-8793559

Värikkäitä kuviopinnoitteita
elektroniikkateollisuudelle

Sisäkattojen
erikoisliike

A. Wasenius Oy

Aittatie 4 Helsinki 39
Puh. 544688

HONKARAKENNE LUPAA ENEMMÄN JA SE MYÖS ANTAA ENEMMÄN

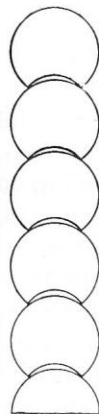

Ota yhteys, saat lisätietoja sekä ostajan oppaan, joka kertoo mitä hirsitalon ostajan tulee huomioida vertaillen eri tarjouksia ja toimitusmuotoja.

The biggest log-house
manufacturer in
Finland.

For information
please write:



HONKARAKENNE

SF-04400 JÄRVENPÄÄ, Finland
telex 123228 HONKA SF



While still acting as President for the FIQ Tenpin Division in due course, I was commissioned by the Finnish Bowling Association to apply for arrangement of the 5th European Championships in Helsinki in 1977. The reaction among the FIQ circles was a positive one, so we thus now have reached the very correct point of time. After the first Bowling World Championships initially organized in Helsinki in 1954, no as extensive an international bowling tournament has been held here in Finland.

While wishing the organizers good luck and the tournament best sportly success, I strongly feel that when bidding all the competitors and spectators cordially welcome to Finland, the exceptional length of our days and shortness of our nights often occurring under cloudless weather conditions in the summer season of our Northern regions, may be quite a surprising phenomenon for many of you. So better not to be shocked by a sunrise before three o'clock.

Cordially welcome!

Kauko Ahlström
President FIQ

Toimiessani vielä FIQ:n Tenpin Divisionin presidenttinä sain Suomen Keilailuliitolta tehtäväkseni pyytää viidensien Euroopan mestaruuskilpailujen järjestämistä vuonna 1977 Helsingissä. Tähän toivomukseen suhtauduttiin FIQ:n piirissä myönteisesti, ja näin olemme tulleet itse tapahtuma-aikaan. Sen jälkeen kun Helsingissä vuonna 1954 järjestettiin FIQ:n toiminta-ajan ensimmäiset keilailun maailmanmestaruuskilpailut ei Suomessa ole näin mittavaa tämän urheilualan kansainvälistä kilpailua ollut.

Samalla kun toivotan kilpailujen järjestäjille toiminnallista ja itse kilpailuille urheilullista menestystä on minulla sellainen tunne, että toivottaessani myös kaikki kilpailijat ja katsojavieramme tervetulleiksi Suomeen jää varmaan kaikille toivottavasti muiden miellyttävien muistojen lisäksi erikoisesti mieleen täällä pohjoisessa tämän vuodenajan aiheuttama päivän pituus ja yön lyhyys, mikä pilvettömänä aikana varmaan on useille yllätys ja erikoinen elämys. Älkää hämmästykö, jos aurinko nousee ennen kolmea.

Kauko Ahlström
FIQ:n puheenjohtaja

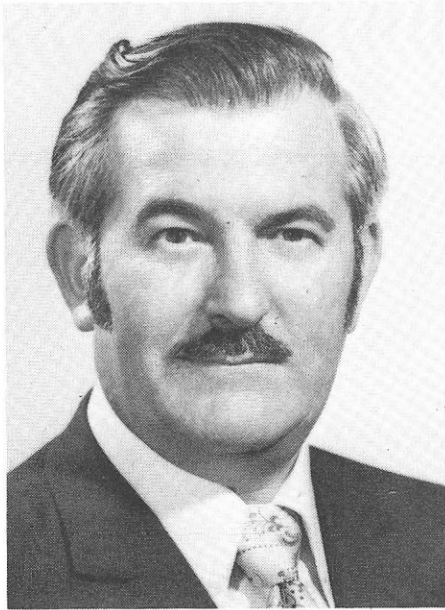

As President of the Tenpin Division of FIQ it gives me great pleasure, particularly during this, our jubilee year, to express a hearty welcome to all participants of the 5th FIQ European Championships, especially to the members from Iran who recently decided to join the European Zone and are taking part in their first ever major FIQ Tournament.

This event is the culminating point in the career of thousands of bowlers throughout Europe whose ambition is to represent their country on this auspicious occasion. The European Championships, as with other first class tournaments, provides the perfect opportunity for the renewing of old friendships and the forming of new ones in the most congenial of sporting atmospheres.

It is a general misconception that Finland is only three meters away from the North Pole but, I have every confidence that the warmth of the climate, rivalled only by the warmth of the people, will soon dispel any misapprehensions and when we return home it will be with unforgettable memories of a first-class tournament.

FIQ:n Tenpin Divisionin presidenttinä minulla on suuri ilo osoittaa tervetuloa viidensien EM-kisojen osanottajille. Erityisesti haluan toivottaa tervetulleeksi Iranin joukkueen jäsenet tämän maan liittyttyä vasta äskettäin Euroopan vyöhykkeeseen ja osallistuessa nyt ensimmäiseen suureen FIQ:n turnaukseen.

Tämä kilpailu on tuhansien eurooppalaisten keilaajien uran kohokohta näiden pyrkiessä edustamaan maataan tässä merkittävässä tilaisuudessa. Euroopan mestaruuskilpailut tarjoavat muiden huipputurnausten tapaan parhaan tilaisuuden vanhojen ystävyysuhteiden uusimiseen ja uusien solmimiseen urheilullisessa ilmapiirissä.

Yleisen väärinkäsityksen mukaan Suomi on vain kolmen metrin päässä pohjoisnavasta, mutta uskon että ilmaston lämpö, jolle vetää vertoja vain suomalaisten ystävällisyys, poistaa pian kaikki väärinkäsitykset, ja palaamme kotiin mukana unohuttomat muistot ensi luokan kilpailusta.

Maurice Glazer MBE
President, Tenpin Division



European Championships 1977 at Helsinki

It is the sincere wish of the F.I.Q.E.Z. — Presidium that these Championships shall contribute to a further important growth in the sport of bowling all around Europe and that the participants will make the most of the opportunities to consolidate the ties of friendship.

The F.I.Q.E.Z. — Presidium also trusts that during the scheduled meetings of the F.I.Q. and the F.I.Q.E.Z., the delegates will make important decisions to the advantage of the sportsmen in the sport of bowling.

Finally the F.I.Q.E.Z. — Presidium wishes good luck to the Finnish Bowling Association and hopes that these European Championships of 1977 shall succeed in every way.

Euroopan vyöhykkeen puheenjohtajisto toivoo hartaasti, että nämä mestaruuskilpailut auttaisivat osaltaan keilailu-urheilua kasvamaan jatkuvasti sekä että osanottajat käyttäisivät tilaisuutta hyväkseen lujittaakseen ystävyysiteitä.

Puheenjohtajisto toivoo myös, että FIQ:n ja FIOEZ:n kokouksissa mukana olevien maiden edustajat tekisivät keilailun kannalta rakentavia päätöksiä.

Lopuksi FIQ:n Euroopan vyöhykkeen puheenjohtajisto toivottaa hyvää onnea Suomen Keilailuliitolle ja toivoo, että nämä Euroopan mestaruuskilpailut 1977 onnistuisivat kaikin puolin.

Hub Haenen — President F.I.Q.E.Z.

KUKKIA LENTOASEMALTA

JET-FLORA

H. PENTTONEN

AVOINNA KLO 10.00—22.00
PUH. 826 327

FLOWERS AT THE AIRPORT

JET-FLORA

H. PENTTONEN

DAILY 10 a.m. — 10 p.m.
TEL. 826 327

JUHA- SÄHKÖ OY

Jo vuosikymmeniä
PALETTI-tuotteita
— niitä kotimaisia

- kuvakirjoja
- maalauskirjoja
- palapelejä
- pelejä
- lasten pelikortteja
- postikortteja
- y.m., y.m.

Valmistamme myös tilauksesta palapelejä tilaajan omilla aiheilla.

Oy Paletti Ab

PL 4 00561 Helsinki 56 puh. 790 433 (vaihde)

NYKYAIKAISTA MAALAUSSALAN PALVELUA

Suosittamme myöskin betonihionta- ja esioikaisutyöt sekä remontti- ja ulkomaalaustyöt.

Maalaus ja Tasoiteliike

HIEKKATASOITE OY

Huopalahdentie 5 B 00330 Helsinki 33 Puh. 482556 Autopuh. 94040/04825 Puh. ilt. 842315

SAGA MINK

TÄYDELLINEN

NÄYTTELY

-TEKNILLINEN PALVELU

VIENTINÄYTTELYT · KOTIMAAN NÄYTTELYT

SOMISTAMO · SUUNNITTELUPALVELU

SILKKIPAINO



Mainosateljee Käyhkö
Helsinki 50 Puhelin 738816

25 years of FIQ

Fédération Internationale des Quilleurs – FIQ – the world governing body of bowling fills this year 25 years. The Federal Germany and Sweden met at an international bowling match in Hamburg on January 27 th 1952. At this same connection an international meeting took place with delegates from Austria, Belgium, Federal Germany, Finland, France, Sweden, Switzerland and Yugoslavia.

In 1920ies and 30ies the international organization of world bowlers had been International Bowling Association – IBA. It had recognized only tenpin bowling. After the second World War the IBA was still asleep. What was left of it was combined together with three ninepin sports – asphalta, bohle and schere – to form the world organization of the sports of bowling.

The total number of members in the eight charter associations was a bout 47.000.

Despite of the modest start FIQ has grown during the past 25 years to one of the greatest international sports organizations. Today there are two separate divisions in the FIQ – Tenpin Division to lead the tenpin sport, and Ninepin Association comprising the three ninepin sports. FIQ consists of 57 national federations whose total membership exceeds 10 million individual members. When considering the basic nature of bowling, it is no wonder that the FIQ has been able to achieve in a relatively short time its present status.

As a sport bowling is unique. It is a sport for everyone. It can be played by all regardless of age, sex, social standing, physical perfectness, weather or time. Each other



sport is limited by some factor. Bowling has practically no limitations. That is why it is not to wonder, that a round ball and knocking down pins has been fascinating people at all times already for more 7000 years. Today we may estimate over 70 million people to play bowling in almost one hundred countries.

The actual boom of bowling took place in early 60ies. That was the era of automatization of the sport. Bowling went upstairs from basements to modern, large and cosy centres. This was also, when the ladies and youngsters found bowling as their favorit past time hobby.

Expansion to outside Europe took place when the Latin-American countries joined the FIQ in 1957–1958, the followed from the North the USA and Canada and from across the globe, Australia. In the near past bowling has continued its expansion in Asia and Caribbean area.

The Silver Jubilee of the FIQ culminates in Europe at these European Tenpin Championships and at the FIQ Congress. In this occasion will retire the last one of those leaders of FIQ, who has been with us from the very beginning, the President of the FIQ, Mr. Kauko Ahlström. His work for the sport of bowling started already in 1936 with the IBA and contineud in 1952 after the formation of the FIQ.

At this connecction I am expressing good luck and success to FIQ, to the coming tournament and to its participants.

George Sarahete

FIQ 25-vuotias

Fédération Internationale des Quilleurs – FIQ – kansainvälinen keilailun maailmanliitto täyttää tänä vuonna 25 vuotta. Saksa ja Ruotsi kävivät 27.1.1952 Hampurissa keilailumaaottelun, jonka yhteyteen oli järjestetty kansainvälinen keilailukokous. Mukana oli edustajia Belgiasta, Itävallest, Jugoslaviasta, Ranskasta, Ruotsista, Saksan Liittotasavallasta, Suomesta ja Sveitsistä.

1920- ja 1930-luvuilla maailman keilaajien yhteisenä järjestönä oli International Bowling Association – IBA. Sen ohjelmaan kuului vain bowling, kymmenen keilan peli. Toisen maailmansodan jälkeen IBA ei vielä ollut lainkaan toiminut. Sen rippeet koottiin Hampurissa kasaan ja liitettiin kolmen ”saksalaisen” yhdeksän keilan pelin kanssa (asfaltti, bohle ja schere) kaikki neljä eri kilpailukeilailua käsittäväksi maailman liitoksi. Kahdeksaan perustajaliittoon kuului tuolloin yhteensä noin 47.000 jäsentä.

Vaatimattomasta alustaan huolimatta on FIQ 25 vuoden aikana kasvanut erääksi maailman suurimmista kansainvälisistä urheiluliitoista. Tänä FIQ:ssa on kaksi eri pääliittoa. Bowlingia edustaa Tenpin Division ja yhdeksän keilan lajeja Ninepin Association. FIQ käsittää tänään 57 eri kansallista jäsenliittoa, joiden yhteinen jäsenmäärä ylittää 10 miljoonaa keilaajaa.

Ajattellessamme keilailun varsinaista luonnetta ei ole lainkaan ihmeteltävä, että FIQ on kyennyt saavuttamaan verrattain lyhyessä ajassa tämän päiväisen asemansa.

Keilailu on luonteeltaan ainutlaatuinen urheilu. Se sopii kaikille. Ikä, sukupuoli, yhteiskunnallinen asema, ruu-

miellinen täydellisyys, sää, vuorokauden- tai vuodenaika eivät aseta sen harjoittamiseen rajoituksia. Jokainen muu urheilu asettaa jotkut rajoitukset harrastamiselleen. Keilailulla ei niitä käytännössä oikeastaan ole. Siten ei ole ihme, että keilojen kaataminen ja pyöreä pallo on viehättänyt ihmistä kaikkina aikoina jo yli 7000 vuoden ajan. Tänä arvioimme yli 70 miljoonan ihmisen harrastavan keilailua lähes sadassa eri maassa.

Keilailun ja FIQ:n varsinainen nousu ajoittuu 1960-luvun alkuun. Tuolloin keilailu automatisoitui, ja se siirtyi kellareista suuriin ja viihtyisiin maanpäällisiin tiloihin. Tämä merkitsi myös naisten ja nuorison tuloa mukaan.

Euroopan ulkopuolelta tulivat FIQ:n jäseniksi ensiksi latinalaisen Amerikan maat, sitten liittyivät mukaan pohjoisesta USA ja Kanada sekä maapallon toiselta puolelta Australia. Lähimenneisyydessä on keilailu jatkanut valloitustaan Aasiassa ja Karibian alueella.

FIQ:n hopeajuhla huipentuu Euroopassa nyt pidettäviin EM-kisoihin sekä liiton kongressiin. Tässä yhteydessä jättää myös paikkansa viimeinen alusta saakka mukana ollut henkilö, FIQ:n nykyinen presidentti, kauppaneuvos Kauko Ahlström. Hänen työnsä keilailu-urheilun hyväksi alkoi jo 1936, ensiksi IBA:n johdossa ja jatkuen 1952 FIQ:ssa. Tässä yhteydessä haluan toivottaa onnea ja menestystä FIQ:lle, alkaville EM-kisoille ja kaikille osanottajille.

Yrjö Sarahete

OLEMME RAKENTANEET EUROOPAN WE HAVE BUILT THE MOST MODE

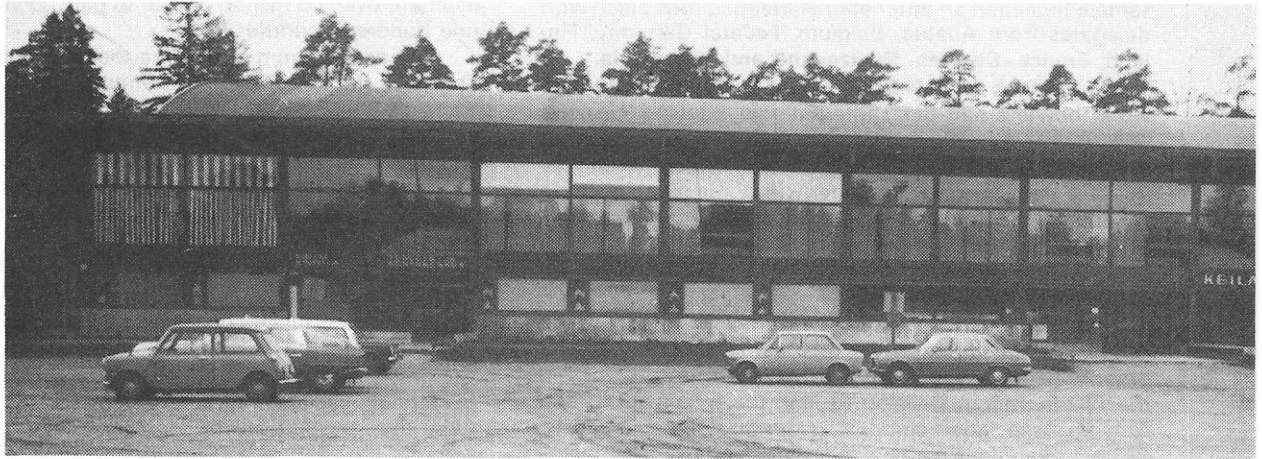

SUUNNITTELU — PLANNING

Pääsuunnittelu — Main planning ARKKITEHTITOIMISTO KOSTI KURONEN KY
Rakenteet — Constructions INSINÖÖRITOIMISTO MATTI POHJANKYRÖ
LVI — Air-conditioning LVI-KONTEST OY
Sähkö — Electricity INSINÖÖRITOIMISTO JOEL MAJURINEN KY

RAKENNUSTOIMIKUNTA — BOARD OF CONSTRUCTIONS

Aarne Aarnio (Puheenjohtaja — President)
Elias Alho
Erik Karjalainen
Markku Mäenpää
Eino Pivo

RAHOITUS — FINANCING

KANSALLIS-OSAKE-PANKKI
POHJOLA-SUOMI-SALAMA
KESKINÄINEN ELÄKEVAKUUTUSYHTIÖ KALERVO
AURA-YHTIÖT
HELSINGIN SUOMALAINEN SÄÄSTÖPANKKI
OPETUSMINISTERIÖ
HELSINGIN KAUPUNKI
POSTIPANKKI

AJANMUKAISIMMAN KEILAKESKUKSEN RN BOWLING CENTER IN EUROPE

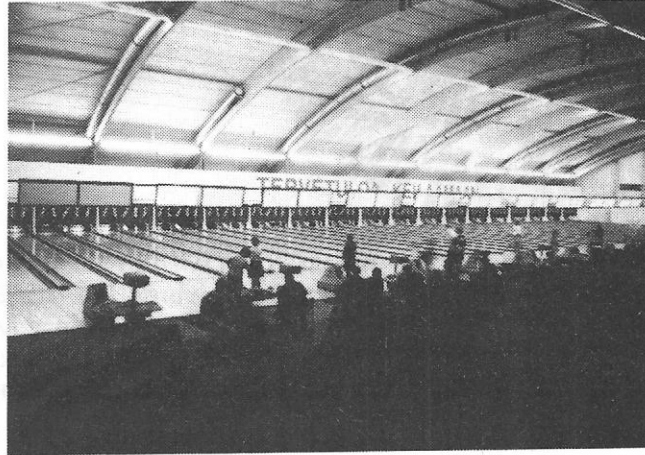
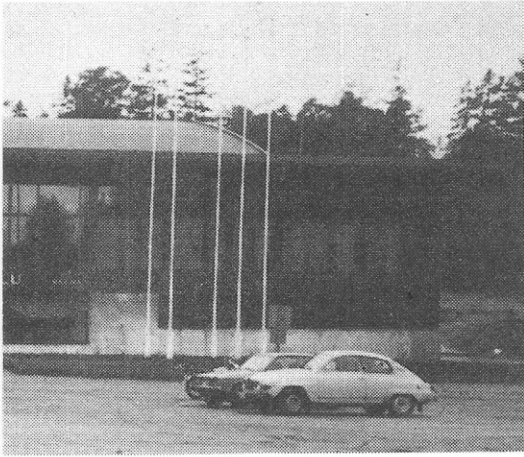

RAKENNUSTYÖT — WORK OF BUILDING

Rakentaja — Builder	BOWLING-SERVICE
Rakennustyöt — Work of building	RAKENNUSKYLÄ OY
Ilmastointityöt — Air-conditioning	ILMATEOLLISUUS OY
Sähkötyöt — Electricity	SÄHKÖLÄHTENMÄKI OY
Vesijohtotyöt — Piping	OY HUBER AB
Liimapuukaaret — Laminated timber frames	OY LAIVATEOLLISUUS AB TURKU
Kattotyöt — Roof	LEMMINKÄINEN OY ERISTYSOSASTO
Alumiinirakenteet — Aluminium constructions	ENWE
Lattiapäällysteet — Floors	OY RENLUND AB
Keilaradat — Bowling lines	RAUMA-REPOLA
Koneistus — Machinery	BRUNSWICK

Vihkimisen suoritti 26.10.1973 — Inaugurator

Tasavallan Presidentti

Urho Kekkonen



We wish to acknowledge with gratitude all the contributions made towards the 5th European Bowling Championships. Our thanks go to all the advertisers in this Media Guide and to all companies that have made gifts available to us, either for tournament staff or for presentation at different functions.

Kiitämme sydämellisesti kaikkia ilmoittajiamme ja niitä liikelaitoksia, jotka ovat tukeneet meitä eri tavoin keilailun 5. Euroopanmestaruuskilpailuja järjestettäessä.

Finnish Bowling Association
Suomen Keilailuliitto –
Finlands Bowlingförbund ry.

5th EUROPEAN BOWLING CHAMPIONSHIPS

Tali Bowling Center
June 18—23.1977

SCHEDULE OF EVENTS

Saturday 18 Lauantai	17.00	Opening ceremonies at Tali
	19.00	Squad I Men's European style team event 8-man teams playing eight games.
Sunday 19 Sunnuntai	11.30	Squad II Second and deciding squad in the eight man team event.
	15.00	Dressing of lanes
	16.00	Squad III Ladies European style team event 6-women teams playing six games. All eleven teams appearing at the same time.
	18.30	Squad IV All men's and ladies reserves playing 8 and 6 games respectively.
Monday 20 Maanantai	09.00	Squand V Men's doubles competition, first half of participants. Six games American style.
	11.45	Squad VI Men's doubles concluding half of participants.
	14.00	Dressing of lanes
	15.00	Squad VII Ladies doubles, first half of participating duos and all men's reserves. Six games American style.
	17.45	Squad VIII Ladies doubles, remaining pairs and all ladies reserves.
Tuesday 21 Tiistai	11.00	Squad IX Five man teams, three games Ameri- can style, part one. Also all men's reserves.
	14.00	Dressing of lanes
	15.00	Squad X Five women teams, three games Ameri- can style, part one. Also all ladies reserves.
Wednesday 22 Keskiviikko	11.00	Squad XI Five man teams, 3 games, part two and all reserves.
	14.00	Dressing of lanes
	15.00	Squad XII Five women teams, three games part two and all ladies reserves.
Thursday 23 Torstai	10.00	FINALS Top 32 men, playing eight games and top 24 ladies playing six games to decide individual titles.
	14.00	Victory ceremonies, all eight events.
	19.30	Victory banquet at "Vanha Maestro" Fredrikinkatu 51—53

KEILAILUN V EUROOPAN MESTARUUSKILPAILUT

Talin keilahalli
18—23.6.1977

OHJELMA

Avajaiset

Erä I
8-miesjoukkueiden kahdeksan sarjan
kilpailu eurooppalaisella pelitavalla.

Erä II
8-miesjoukkueiden kahdeksan sarjan
kilpailun jatko ja päätös.

Ratojen välikunnostus

Erä III
6-naisjoukkueiden kuuden sarjan kil-
pailu eurooppalaisella pelitavalla.
Kaikki 11 joukkuetta pelaavat saman-
aikaisesti.

Erä IV
Varamiesten ja varanaisten kilpailu-
osuus henkilökohtaista EM-kilpailua
varten. Miesten 8 ja naisten 6 sarjaa.

Erä V
Miesten parikilpailun ensimmäinen
ryhmä. Kuuden sarjan kilpailu
amerikkalaisella pelitavalla.

Erä VI
Miesten parikilpailun toinen ryhmä.
Ratojen välikunnostus

Erä VII
Naisten parikilpailun ensimmäinen
ryhmä ja kaikki varamiehet. Kuuden
sarjan kilpailu amerikkalaisella pelitavalla.

Erä VIII
Naisten parikilpailun toinen ryhmä
ja kaikki varanaiset.

Erä IX
5-miesjoukkueet 3 sarjaa maerikkalai-
sella pelitavalla, ensimmäinen osa.
Myös kaikki miesten reservit.
Ratojen välikunnostus

Erä X
5-naisjoukkueet 3 sarjaa merikkalai-
sella pelitavalla, ensimmäinen osa.
Myös kaikki naisten reservit.

Erä XI
5-miesjoukkueet 3 sarjaa, toinen osa.
Myös kaikki reservit.
Ratojen välikunnostus

Erä XII
5-naisjoukkueet 3 sarjaa, toinen osa.
Myös kaikki naisten reservit.

FINAALIT
32 parasta miestä 8 sarjaa ja 24 parasta
naista 6 sarjaa henkilökohtaisista
mitalisijoista.
Kaikkien osakilpailujen mitalien jako.
Päättäjäiset "Vanhassa Maestrossa"
Fredrikinkatu 51—53.

THE PARTICIPANTS



AUSTRIA LADIES

- 1 Renate Czesniczewski
- 2 Ingeborg Drucker
- 3 Elisabeth Fügl
- 4 Ingeborg Hofmeister
- 5 Hermine Irzl
- 6 Christa Kirschbaum
- 7 Brigitte Winterleitner

MEN

- 8 Walter Aigner
- 9 Ernst Berndt
- 10 Helmuth Frana
- 11 Herbert Fröhlich
- 12 Adolf Gokorsch
- 13 Walter Irzl
- 14 Fritz Kern
- 15 Wilhelm Masek
- 16 Helmuth Spitzmüller



FRANCE LADIES

- 65 Francette Borie
- 66 Nicole Crassat
- 67 Annie Francois
- 68 Jacqueline Moulenac
- 69 Odile Pacino

MEN

- 70 Jackie Adam
- 71 Philippe Desmons
- 72 Philippe Dubois
- 73 Jean-Michel Gournay
- 74 Jean-Pierre Horn
- 75 Maurice Lesourd
- 76 Jean-Claude Moulenac
- 77 Bernard Pujol

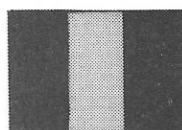

BELGIUM LADIES

- 17 Carine Adriaenssen
- 18 Jacqueline Coudere
- 19 Nora Haveneers
- 20 May Lenaerts
- 21 Nicole Maes
- 22 Pats Pauwels
- 23 Nadine Payeur

MEN

- 24 Hubert Bessemans
- 25 André Bortels
- 26 Emile Briffoz
- 27 Christian Van Damme
- 28 Jacky Felsenstein
- 29 José Hendrickx
- 30 Jean Imielski
- 31 Louis Wildemeersch
- 32 Marc Zonneberg



GREAT BRITAIN LADIES

- 78 Pat Bowry
- 79 Carole Cuthbert
- 80 Pat Dew
- 81 Lesley Potter
- 82 Meg Shaw
- 83 Jane Virost
- 84 Linda Waker

MEN

- 85 Geoff Buck
- 86 Gerry Bugden
- 87 Bernie Caterer
- 88 Roger Creamer
- 89 D. Delaney
- 90 Alan Fawcett
- 91 P. Jones
- 92 Mo Knapp
- 93 Tommy Marshall



DENMARK LADIES

- 33 Else Andersen
- 34 Bodil Hansen
- 35 Jette Hansen
- 36 Annelise Hornbaek
- 37 Bente Jensen
- 38 Birgitte Lund
- 39 Tove Madsen

MEN

- 40 Preben Andersen
- 41 Flemming Damstoff
- 42 Jørgen Hornbaek
- 43 Lars Hornung
- 44 Kim Jensen
- 45 Tommy Klintskov
- 46 Bent Pedersen
- 47 Henning Petersen
- 48 Ole Skals

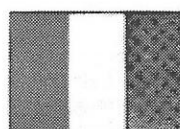

IRELAND LADIES

- 94 Angela Horn
- 95 Yvonne Randell

MEN

- 96 Ray Byrne
- 97 Philip Dunne
- 98 Gerry Egan
- 99 Noel Flood
- 100 Peter Hale
- 101 Paddy Gibbons
- 102 Tom Grogan
- 103 Paul Magee
- 104 Fergus Thornberry



FINLAND LADIES

- 49 Hilka Ahlström
- 50 Kirsti Dickman
- 51 Lea Hilokoski
- 52 Anna-Liisa Jonasson
- 53 Tuula Kaartinen
- 54 Eija Krogérus
- 55 Liisa Saanikari

MEN

- 56 Niilo Alatalo
- 57 Leo Hilokoski
- 58 Martti Koskela
- 59 Jukka Kuukasjärvi
- 60 Niilo Olonen
- 61 Tauno Ranta
- 62 Pertti Salonen
- 63 Martti Skyttä
- 64 Tapio Vuorinen



ITALY

MEN

- 105 Dario Barbieri
- 106 Meo Caffarati
- 107 Ezio Carravieri
- 108 Renzo Monti
- 109 Rossano Rossi
- 110 Guido Sorba

**IRAN****LADIES**

111 Debbie Elghanian
 112 Lena Ghazarian
 113 Farzaneh Jameie
 114 Manijeh Mesdagni
 115 Nahid Saboori
 116 Mahvash Shokraie
 117 Majogan Vafaie

MEN

118 Hooshang Adib
 119 Akbar Astani
 120 Ahmad Djahanshahi
 121 Farid Idefar
 122 Kambiz Kiani
 123 Mahmoud Majedi
 124 Bagher Motamedi
 125 Azim Satarnejad
 126 Mossein Mehdi Vanaki

**MALTA****MEN**

127 Anthony Caruana
 128 Frank Montebello

**NORWAY****LADIES**

129 Anne Berit Brustad
 130 Sissel Eide
 131 Gulborg Kirkeby
 132 Turid N. Kurås
 133 Gunn Eva Linn
 134 Kjersti Strøm
 135 Tove Walstad

MEN

136 Arne Arnesen
 137 Erik Garder
 138 Jan Gjengstø
 139 Arne Jerpset
 140 Leif Johansen
 141 Per Kittelsen
 142 Jan Erik Larsen
 143 Terje Olsen
 144 Arne Svein Strøm

**NETHERLANDS****LADIES**

145 A. Bojoh
 146 Irene Gronert
 147 Bea van Heck
 149 Babs Prinssen
 150 Conny Schoutrop
 151 Nel Tel
 148 J.V.D. Looverbosch

MEN

152 P. van Eck
 153 Ben Jacobs
 154 W. Kortenray
 155 P. Lefeber
 156 Ton Plummen
 157 Anton de Quant
 158 Rudi van der Schilde
 159 Wil Siech
 160 Leen van den Zwah

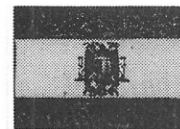
**SPAIN****LADIES**

161 Carmen Abad
 162 Amparo Guisasola
 163 Pilar Rodenas

MEN

164 Ignacio Estevez
 165 Edmundo Garcia
 166 Juan V. Guisasola
 167 Lorenzo Màs
 168 José M. Oliva
 169 Carlos de Paz
 170 Ramón Ros
 171 EteIvino Valladolid

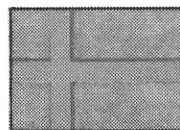
**SWEDEN****LADIES**

172 Gerd Elmerskog
 173 Birgitta Linder
 174 Svea Ljungkvist
 175 Annika Looft
 176 Yvonne Nilsson
 177 Ingrid Sellgren
 178 Gerda Nylund-Öhman

MEN

179 Göran Bergendorff
 180 Göran Grape
 181 Lars Hedqvist
 182 Björn Johansson
 183 Magnus Johnson
 184 Ove Jonasson
 185 Mats Karlsson
 186 Kjell Nordberg
 187 Ulf Lönngren

**SWITZERLAND****LADIES**

188 Huguette Bridy
 189 D. Bruttin
 190 Claire Graff
 191 J. Ramon
 192 H. Schifferle
 193 Regina Vaglio

MEN

194 Philippe Becherraz
 195 P. Bühler
 196 S. D' Ambrosi
 197 Calude Levy
 198 A. Rattazzi
 199 Alain Romon
 200 Franz Schifferle
 201 Guido Thüring
 202 Walter Zumofen

**WESTGERMANY****LADIES**

203 Elke Brosch
 204 Ursula Eckert
 205 Daniela Gruber
 206 Annedore Häfker
 207 Gisela Insinger
 208 Margot Simon
 209 Dorothea Weiche

MEN

210 Bernd Baule
 211 Norbert Griesert
 212 Claus D. Hase
 213 Dieter Henrichs
 214 Bernd Kornak
 215 Hans Lösch
 216 Jürgen Pelz
 217 Friedhelm Rimmel
 218 Georg Winter

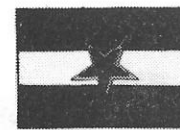
**YUGOSLAVIA****MEN**

219 Bozo Greif
 220 Vlado Kuljak
 221 Ivan Legac
 222 August Nadinic
 223 Drago Popovic
 224 Alojz Simcic
 225 Dujam Smoljanovic
 226 Feliks Sparenblek
 227 Jani Tratnik

**RAVINTOLAT
TÄNÄÄN
RESTAURANTS
TODAY**

**TRADITIONAL FINNISH DISHES
IN GENUINE SURROUNDINGS**

Welcome to the dim atmosphere of Tervasaaren Aitta, picturesque log granary from the 18th century.

Licensed to serve spirits and wine at lower price level.

Open daily 11—24.00.



Tervasaaren Aitta

The Cozy Summer Restaurant on the extension of Liisankatu in the Northern Harbour.
Tel. 637 733

**Nauttikaa
hyvästä ruoasta
ja viihtykää**

**Enjoy
the excellent food
and your stay here**

MÄKKÄRI
RAVINTOLA

NIEMENMÄENTIE 2
HELSINKI 35
PUH. 488439 TEL.



Musta Hevonen (the Black Horse) restaurant is located near Talis bowlinghall, appr. 500 m. from the parkingarea on "Vanha Viertotie" -street. Its an cozy intimate restaurant with excellent food and service and fully licensed Lunch is served between 11. & 14. hours and dinner between 17. & 20. hours.

In addition to lunch & dinner there is always the a la carte list to choose from.

Tervetuloa
Welcome

Ravintola

musta hevonen

Vanha Viertotie 18 Hki 30
Tel. 572 285

KOHTAUSPAIKKA

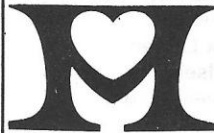

VANHA MAESTRO



KOHTAUSPAIKKA



VANHA MAESTRO

TANSSINYSTÄVIEN

KOHTAUSPAIKKA

VANHA MAESTRO.

TANSSIA &

TUNNELMAA

JOKA ARKIPÄIVÄ

alkaan klo 16

SUNNUNTAISIN KLO 14

— JATKUEN

TAUOTTA klo 01.

MAITTAVAT LIIKE-

LOUNAAMME

arkisin klo 11—14

— ja tänne tulemme aina

uudelleen... osoitteeksi:

FREDRIKINK. 51—53 P.UH. 644 303

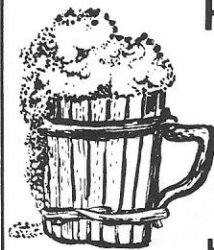

HAARIKKAKELLARI

TULE VIIHTYMÄÄN

— NAUTTIMAAN

— pikalounaalle

— pikkupihville

— iltapihville

HAARIKKAKELLARI

Eerikinkatu 11, puh. 607 745



**WELCOME TO TAMPERE
AND TO OUR MOTEL**
 72 rooms, 1:st class
 2 Restaurants
 2 Saunas for 10—20 persons
 Swimming-pool 4x11 metres
TERRACE-RESTAURANT
 Cabinettes for conferences,
 meetings etc.
 Charming atmosphere
 Excellent meals
 Dance and chance
 Easy life
 Sauna, sauna...
 Sammonkatu 76
 Tel. 931-59900
 Tampere
MOTOREST
Jäähovi

ravintola henriikki

Unikkotie 5 Tikkurila
 Vantaan seurakuntien virastotalo
 837 653, 873 1352



GRILLI SANDIS

Hiekkaharju, Haarikkotie 1
 Puh. 833 013

PIZZERIA



Davy's

First class international food
 Freda 22, Tel. 651939

**Tilaa aika
kesäkampaukseen!**

KAMPAAMO TERTTU SIIKAMÄKI

Päivärinnankatu 2, Hki 25
 Puh. 416 855

H:gin Marcelklubi r.y:n jäsen

Täydellinen parturi, kampaamo ja kauneushoitola
 Hotelli Hesperian pohjakerroksessa. Avoinna:
 ark. 9-17, ma ja pe 9-18, muina
 aikoina sopimuksen mukaan. Ajantilaus:
 puh. 408 422, hotellin keskuksen kautta 378.

A full-service barber's, hairdresser's and beauty
 salon on the ground floor of the Hotel Hesperia.
 Open: Tues — Thurs 9-17, Mon and Fri 9-18
 or by special appointment. Reservations:
 tel: 408 422, through the hotel switchboard 378.



SALON
 HOTELLI
 HESPERIA

Kaia Huopainen

Mannerheimintie 50, 00260 Helsinki 26

RYHMÄTEATTERI

esittää Suomenlinnassa Lauri Siparin kir-
 joittaman näytelmän

SIVIILIKESÄ

ke-pe klo 18, la klo 15 ja 18, su klo 14 ja
 17.

Liput Lippupalvelu, Tiketti ja ovelta.
 Var. puh. 669 932 klo 10-15.

MEDAL WINNERS



1962 BESANCON

page/sivu 19

1965 BIRMINGHAM

page/sivu 20

1969 COPENHAGEN

page/sivu 21

1973 DUBLIN

page/sivu 22



1962

LADIES — NAISSET — DAMEN — DAMES

TEAMS OF FOUR, 6 games Am

1. FINLAND	4077
Maire Rautakoski	1140
Eija Vanhala-Krogérus	1091
Armi Nurmela	953
Sointu Karjalainen	893
2. SWEDEN	3728
Inga Forsberg	968
Ulla-Britt Kratz	947
Margareta Utterbäck	932
Maja Thuvesson	881
3. WEST GERMANY	3723
Gretl Kniess	1001
Anni Stockbauer	959
Eleonore Oexler	882
Inge Meckermann	851

DOUBLES, 6 games Am

1. FINLAND	2082
Eija Vanhala-Krogérus	1062
Maire Rautakoski	1020
2. FINLAND	2029
Armi Nurmela	1050
Sointu Karjalainen	979
3. FRANCE	1992
Roudeix	1029
Mazon	963

TEAMS OF FOUR, 6 games Eu

1. FINLAND	4224
Maire Rautakoski	1086
Sointu Karjalainen	1076
Eija Vanhala-Krogérus	1045
Armi Nurmela	1017
2. WEST GERMANY	3984
Gretl Kniess	1063
Inge Meckermann	998
Anne-Liese Schröder	964
Anni Stockbauer	959
3. SWEDEN	3894
Inga Forsberg	1034
Maja Thuvesson	996
Margareta Utterbäck	933
Ulla-Britt Kratz	931

ALL — EVENTS, 24 games

1. Maire Rautakoski, Finland	4266
2. Eija V.-Krogérus, Finland	4249
3. Inga Forsberg, Sweden	4021

MEN — MIEHET — MÄNNER — HOMMES

TEAMS OF FIVE, 6 games Am

1. FINLAND	5539
Veikko Tuominen	1164
Keijo Roine	1160
Tauno Nieminen	1112
Matti Nieminen	1053
Aulis Roslund	1050
2. SWEDEN	5277
Gösta Algeskog	1087
Torsten Pettersson	1071
Sven Källfelt	1045
Sven Forsberg	1041
Bernt Hellström	1033
3. SPAIN	5251
German Sopelana	1087
Juan Vicente Guisasola	1083
Maximo Lera	1059
Gines Rojo	1025
Antonio Prieto	997

DOUBLES, 6 games Am

1. FINLAND	2418
Tauno Nieminen	1268
Matti Nieminen	1150
2. SWEDEN	2341
Gösta Algeskog	1175
Sven Källfelt	1166
3. WEST GERMANY	2268
Oskar Lenz	1195
Hans Lehner	1073

TEAMS OF SIX, 6 games Eu

1. SWEDEN	6851
Sven Källfelt	1204
Helmer Ekenhjälm	1157
Gösta Algeskog	1157
Torsten Pettersson	1124
Gunnar Hall	1105
Sven Forsberg	1104
2. FINLAND	1186
Tauno Nieminen	1186
Väinö Kiltti	1156
Veikko Tuominen	1142
Matti Nieminen	1126
Keijo Roine	1114
Aulis Roslund	1043
3. WEST GERMANY	6555
Oskar Lenz	1150
Hans-Dieter Baensch	1127
Peter Wermuth	1127
Peter Poth	1072
Rolf Kalmbach	1067
Hans-Jürgen Kirchner	1012

ALL — EVENTS, 26 games

1. Tauno Nieminen, Finland	5210
2. Gösta Algeskog, Sweden	4974
3. René Ferrié, France	4946

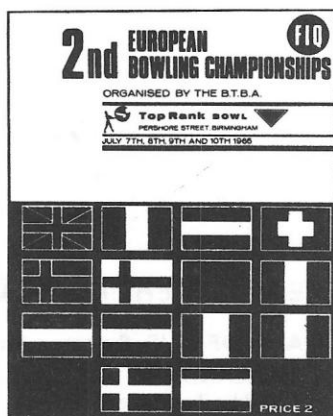

1965

LADIES — NAISSET — DAMEN — DAMES

TEAMS OF FIVE, 6 games Am

1. GREAT BRITAIN	5103
Rhoda Brewer	1051
Gillian Hunt	1041
Sue Bland	1040
Muz Budge	1016
Pip Care	955
2. SWEDEN	5102
Lena Lindén	1121
Margareta Utterbäck	1076
Ulla-Britt Kratz	1000
Inga Forsberg	956
Ella Svensson	949
3. FINLAND	4973
Eija Krogérus	1112
Maire Rautakoski	1055
Eila Leikas	970
Gulle Liljegren	937
Karin Selenius	899

DOUBLES, 6 games Am

1. FINLAND	2027
Maire Rautakoski	1048
Eija Krogérus	979
2. SWEDEN	2026
Margareta Utterbäck	1069
Lena Lindén	957
3. WEST GERMANY	2023
Helga Wieblitz	952
Bärbel Nielsen-Boy	1071

TEAMS OF FOUR, 6 games Eu

1. FINLAND	4173
Gulle Liljegren	1096
Maire Rautakoski	1076
Eija Krogérus	1030
Eila Leikas	971
2. SWEDEN	4143
Lena Lindén	1116
Margareta Utterbäck	1067
Ulla-Britt Kratz	990
Inga Forsberg	970
3. WEST GERMANY	4119
Helga Wieblitz	1048
Antje Schnitzer	1060
Bärbel Nielsen-Boy	1052
Marta Zimmermann	959

ALL — EVENTS, 24 games

1. Dany Formento, France	4237
2. Margareta Utterbäck, Swe.	4228
3. Lena Lindén, Sweden	4205

MEN — MIEHET — MÄNNER — HOMMES

TEAMS OF FIVE, 6 games Am

1. SWEDEN	5399
Gösta Algeskog	1130
Börje Granfalk	1125
Folke Sundberg	1065
Nils Sjöblom	1062
Gunnar Braun	546
Kenneth Blomberg	471
2. FRANCE	5348
René Ferrié	1143
Ricky Genillon	1111
Marcel Molinié	1065
R. Cayla	1062
Jorda	967
3. ITALY	5387
Luigi Cangemi	1154
Paolo Gentelini	1113
Angelo Antonini	1069
Fortunato Tagliaferro	1036
Luciano Valentini	1015

DOUBLES, 6 games Am

1. GREAT BRITAIN	2368
Tony Blanchett	1189
Terry Sullivan	1179
2. ITALY	2268
Angelo Antonini	1190
Fortunato Tagliaferro	1078
3. ITALY	2257
Paolo Gentilini	1150
Luigi Cangemi	1107

TEAMS OF SIX, 6 games Eu

1. SWEDEN	6546
Nils Sjöblom	1172
Gunnar Braun	1136
Börje Granfalk	1122
Folke Sundberg	1060
Gösta Algeskog	1033
Börje Björkman	1023
2. DDR	6457
Siegfried Sommer	1146
H. Vogel	1117
L. Jacob	1068
M. Klause	1056
L. Schipke	1044
Gerhard Laschke	1026
3. GELGIUM	6372
Edmund Clauws	1102
N. Wuyllens	1096
J. Recoules	1088
Leon Van Osmael	1071
F. Jochmans	1039
Gaston Wuyllens	976

ALL — EVENTS, 26 games

1. René Ferrié, France	4936
2. Tony Blanchett, Great Britain	4896
3. E. Kittelberger, Austria	4860

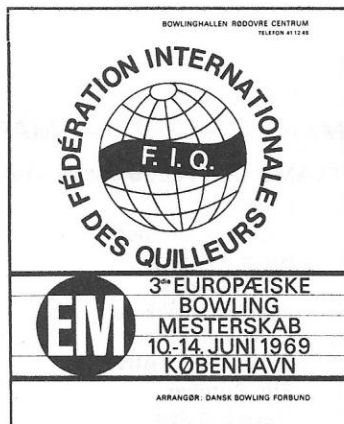

1969

LADIES — NAISSET — DAMEN — DAMES

TEAMS OF FIVE, 6 games Am

1. GREAT BRITAIN	5239
Dolly Miles	968
Joan Primmer	1102
Meg Coombes-Shaw	1101
Audrey Tew	1058
Pauline Thompson	1010
2. WEST GERMANY	5161
Kuni Rupp	1055
Antje Schnitzer	1044
Lore Vanesse	1032
Sieglinde Hüser	1025
Hetti Pappenhoff	1005
3. BELGIUM	5141
Nadine Kindermans	1083
Lea Verstappen	1078
B. Christiaens	1006
Agnes vain der Berghe	998
Jacqueline Coudere	976

DOUBLES, 6 games Am

1. GREAT BRITAIN	2375
Margaret Coombes-Shaw	1207
Audrey Tew	1168
2. FINLAND	2278
Lea Hilokoski	1207
Tuula Kaartinen	1071
3. WEST GERMANY	2162
Kuni Rupp	1097
Antje Schnitzer	1065

TEAMS OF FOUR, 6 games Eu

1. FINLAND	4407
Tuula Kaartinen	1148
Lea Hilokoski	1116
Anja Ihalainen	1073
Eija Krogérus	1070
2. FRANCE	4350
Dany Benhamou	1200
Marie-Christine Rochet	1108
Dany Formento	1034
Paulette Grollier	1008
3. SWEDEN	4345
Ursula Becker	1161
Barbro Lindberg	1088
Barbro Hjertén	1066
Maj Olander	1030

ALL — EVENTS, 24 games

1. Nadine Kindermans, Belgium	4493
2. Tuula Kaartinen, Finland	4437
3. Lea Hilokoski, Finland	4423

MEN — MIEHET — MÄNNER — HOMMES

TEAMS OF FIVE, 6 games Am

1. GREAT BRITAIN	5602
Brian Michaels	1203
Tony Samuels	1164
Bernie Caterer	1125
Terry Sullivan	1065
Dave Pond	1045
2. FINLAND	5569
Kalevi Ihalainen	1175
Eero Waldén	1163
Reino Hartman	1138
Erkki Lax	1037
Sulo Hoivasilta	1006
3. NORWAY	5550
Per Kittelsen	1232
Pål Heivang	1150
Freddy Johansen	1111
Gulbrand Gagnum	1062
Haavard Holmung	501
Erling Osland	494

DOUBLES, 6 games Am

1. SWEDEN	2501
Bernt Hellström	1258
Bengt Åberg	1243
2. FINLAND	2393
Erkki Lax	1284
Jorma Henriksson	1109
3. FRANCE	2340
Georges Daunys	1224
Gerard Doublet	1116

TEAMS OF EIGHT, 8 games Eu

1. SWEDEN	12030
Bernt Hellström	1608
Kenneth Blomberg	1571
Gaston Friman	1536
Tommy Lundmark	1514
Gösta Sjöberg	1457
Bengt Åberg	1451
Börje Åsberg	1451
Thomas Behring	1442
2. FINLAND	11957
Pentti Skyttä	1561
Veikko Tuominen	1559
Kalevi Ihalainen	1496
Jorma Henriksson	1494
Erkki Lax	1481
Eero Waldén	1463
Reino Hartman	1455
Erkki Pulkkinen	1448
3. GREAT BRITAIN	11821
Bobby Mansfield	1538
Clive Thomas	1528
Bernie Caterer	1517
Dave Pond	1513
Terry Sullivan	1478
Brian Michaels	1444
Brian Wilkins	1403
Tony Samuels	1400

ALL — EVENTS, 28 games

1. Bernt Hellström, Sweden	5725
2. Gaston Friman, Sweden	5472
3. Per Kittelsen, Norway	5463



1973

LADIES — NAISSET — DAMEN — DAMES

TEAMS OF FIVE, 6 games Am

1.	GREAT BRITAIN	5483
	Carole Cuthbert	1163
	Ena Prattley	1177
	Janet Morrison	1080
	Margaret Coombes-Shaw	1071
	Hilda Clifford	990
2.	WEST GERMANY	5349
	Marion Förster	1149
	Monika Giess	1148
	Margot Ebel-Simon	1058
	Daniela Gruber	1038
	Antje Schnitzer	1020
3.	DENMARK	5281
	Joan Højer Andersen	1110
	Else Rasmussen	1070
	Birgitte Lund	1067
	Lillian Christiansen	1028
	Lilly Schartau	1006

DOUBLES, 6 games Am

	SWEDEN	2304
	Mary-Ann Landö	1225
	Doris Hagelin	1079
2.	FINLAND	2267
	Eija Krogérus	1164
	Ulpu Kaikko	1113
3.	DENMARK	2188
	Lilly Schartau	1107
	Birgitte Lund	1081

TEAMS OF FOUR, 6 games Eu

1.	SWEDEN	4534
	Gerda Nylund-Öhman	1189
	Barbro Lindberg	1161
	Mary-Ann Landö	1124
	Doris Hagelin	1060
2.	WEST GERMANY	4368
	Antje Schnitzer	1168
	Margot Ebel-Simon	1089
	Daniela Gruber	1075
	Monika Giess	1040
3.	FINLAND	4262
	Lea Hilokoski	1087
	Tuula Kaartinen	1072
	Ulpu Kaikko	1053
	Anja Ihalainen	1050

ALL — EVENTS, 24 games

1.	Gerda Nylund, Sweden	4528
2.	Mary-Ann Landö, Sweden	4518
3.	Eija Krogérus, Finland	4476

MEN — MIEHET — MÄNNER — HOMMES

TEAMS OF FIVE, 6 games Am

1.	FINLAND	5862
	Veikko Tuominen	1219
	Reijo Rasijärvi	1206
	Leo Hilokoski	1181
	Jussi Ala-Nikkola	1132
	Matti Nieminen	1124
2.	GREAT BRITAIN	5746
	Eric Butcher	1195
	Dave Staples	1152
	Paul Scottow	1060
	Les Sher	631
	Bernie Caterer	598
	Ralston Reid	571
	Tommy Marshall	539
3.	SWEDEN	5726
	Ulf Lönngrén	1230
	Kurt Larsson	1218
	Lars Öhman	1108
	Henry Sundström	1094
	Lars Hedqvist	1076

DOUBLES, 6 games Am

1.	NORWAY	2403
	Arne Svein Strøm	1271
	Svein Laregg	1132
2.	ITALY	2382
	Loris Masetti	1227
	Virgilio Riccioni	1155
3.	ITALY	2360
	Luigi Cangemi	1232
	Franco Pizzi	1128

TEAMS OF EIGHT, 8 games Eu

1.	SWEDEN	12304
	Lars Hedqvist	1740
	Kurt Larsson	1553
	Börie Åsberg	1544
	Henry Sundström	1538
	Lars Öhman	1533
	Bo Holmberg	1514
	Ulf Lönngrén	1442
	Mats Carjö	1441
2.	GREAT BRITAIN	12114
	Bernie Caterer	1603
	Paul Scottow	1591
	Dave Staples	1545
	Tommy Marshall	1529
	Ralston Reid	1518
	Eric Butcher	1484
	Gerry Bugden	1434
	Peter Stoye	1408
3.	FRANCE	12056
	Ety Bacoup	1600
	Philippe Dubois	1593
	René Ferrié	1560
	Philippe Desmons	1514
	Jean-Francois Robineaux	1481
	Jean-Pierre Horn	1447
	Jean Cymes	1431
	Jean-Paul Milandri	1440

ALL — EVENTS, 28 games

1.	Arne Svein Strøm, Norway	5716
2.	Lars Hedqvist, Sweden	5623
3.	Kurt Larsson, Sweden	5542

Siivousalan ammattilainen palvelee Teitä

- SAIRAALASIIVOUKSESSA
- TOIMISTOSIIVOUKSESSA
- MYYMÄLÄSIIVOUKSESSA
- TEOLLISUUSSIIVOUKSESSA
- PORRASSIIVOUKSESSA
- KOKOLATTIAMATTOJEN PESUSSA
- HUONEKALUJEN PESUSSA
- SUURSIIVOUKSESSA
- IKKUNOIDEN PESUSSA
- KONSULTOINNISSA

NYKYAIKAINEN – TEHOKAS

MEDISIIVOUS-RAIANT OY

MÄNTYTIE 23 ● 00270 HELSINKI 27

● Puhelin 484832—483168

SUOMEN SIIVOUSLIIKKEIDEN LIITTO RYn JÄSEN

Vetoketjuja — Blixtlås
Reissverschlüsse — Zip Fasteners



OY KIITOKETJU AB

Moukaritie 5 04220 Kerava 2
Puh./Tel. 90-244401 Telex 12-1527

OY VEIKKAUS AB

LAIVAPESU OY

ORMUSPELLONTIE 13
00700 H:KI 70

Asuin-, liike- ja teollisuustalot
rakentaa

Valurakenne Oy

Vaihde 90-643 334



KAHVIN KANSSA!

OY SUOMALAINEN PÅGENS AB

Keskuskatu 1, 00100 HELSINKI 10
Puh. 90-179 110

Keilaväen suosima
Maahantuojaan valtuuttama
DATSUN—huolto

KY V. HAUTALA

Herttoniemi Pikkupurontie 8
Puh. 784776, 784558

ATK-LOMAKE
ATK-LOMAKE
ATK-LOMAKE
ATK-LOMAKE

KVARTTO
KVARTTO
KVARTTO
KVARTTO

ATK-LOMAKE
ATK-LOMAKE
ATK-LOMAKE
ATK-LOMAKE

KVARTTO
KVARTTO
KVARTTO
KVARTTO

6925151

ATK-LOMAKE
ATK-LOMAKE
ATK-LOMAKE
ATK-LOMAKE

KVARTTO
KVARTTO
KVARTTO
KVARTTO

ATK-LOMAKE
ATK-LOMAKE
ATK-LOMAKE
ATK-LOMAKE

KVARTTO
KVARTTO
KVARTTO
KVARTTO

- Kokolattiamatot
- Muovimatot
- Muovilaatat
- Kiinnityspalvelu
- Seinänpäällysteet

Palvelemme Teitä mattoasioissa

Mottona

paremman palvelun paikka

PAIKKAKUNNAN MATTOMESTARI

Tiedustelkaa
edullisia
hintojamme

EDULLISESTI MEILTÄ



MATTO- VALINTA Y

Porthaninkatu 9 00530 Helsinki 53

Puh. 738 056 - 739 056

Ilmoitustilan myyntitoimisto palvelukseenne

Suoritamme erilaisten julkaisujen ilmoitushankintaa tehokkaasti, aktiivisesti ja rutiinilla. Olemme erikoistuneet vapaisiin järjestölehtiin sekä epäpoliittisiin vuosi-, kurssi-, yms. julkaisuihin.

Sopimukset joko kertapalkkioperiaatteella tai provisiopohjaisina. Tarvittaessa hoidamme myös painatus- ja laskutuspalvelut.

Olkaa hyvä ja ottakaa neuvotteluyhteys hyvissä ajoin!
10 VUOTTA ILMOITUSPALVELUA

AKTIIVIMAINOS
am o/y
Mikonkatu 11 D/E 48
00100 HELSINKI 10
☎ 13605, 13721

**LEHTIPALVELU
ESKO SEPPÄLÄ**

Monenlaista verkkoa porttia kaidetta

tarvitaan varmasti Teilläkin että kaikki pysyisi turvallisesti siinä missä pitää.

Annamme auliisti lisätietoja ja suosittelemme oikeat aidat oikeaan paikkaan.

Asennustyöt koko maassa.

1. Teräsaita muovitettu sintraten
2. Teräsaita muovitettu pursottaen
3. Teräsaita kuumasinkitty
4. Alumiini

Kirkkonummen Teollisuus

Mikonkatu 18 d Hki
Puh. 629398 - 629318 931-36322

nyky- aikaista sähkötukku- liiketoimintaa-

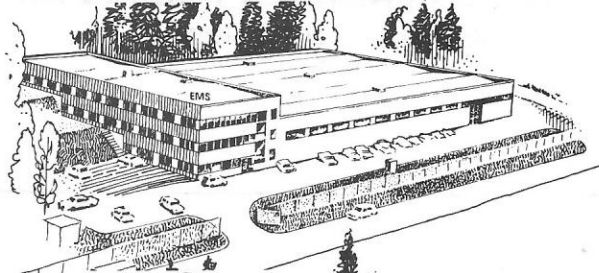

modern verksamhet inom elpartihandeln



OY EMS AB

Karhunkierros 2 Björningen
Vantaa 64 01640 Vanda 64
☎ 84 80 11

Dunlop-renkaat joka peliin ja joka keliin!

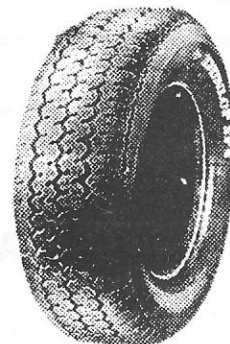

oy sigma ab



EUROPEAN ZONE RECORDS

MEN — MIEHET — MÄNNER — HOMMES — VARONILES —

1 game, European style	Ramón Ros, Spain	269	1969
1 game, American style	Angelo Antonini, Italy	269	1965
	René Ferrié, France	269	1973
3 games, American style	Ulf Lönngren, Sweden	670	1973
6 games, American style	Erkki Lax, Finland	1284	1969
8 games, European style	Lars Hedqvist, Sweden	1740	1973
28 games, All-events (1176-fives (reserve), 1258-doubles, 1608-eights, 1693-finals)	Bernt Hellström, Sweden	5725	1969
Teams of five, 1 game	FINLAND	1057	1973
(Reijo Rasijärvi 237, Matti Nieminen 230, Veikko Tuominen 227, Leo Hilokoski 190, Jussi Ala-Nikkola 173)			
Teams of five, 3 games	FINLAND	3064	1973
(Reijo Rasijärvi 649, Veikko Tuominen 646, Leo Hilokoski 618, Jussi Ala-Nikkola 580, Matti Nieminen 571)			
Teams of five, 6 games	FINLAND	5862	1973
(Veikko Tuominen 1219, Reijo Rasijärvi 1206, Leo Hilokoski 1181, Jussi Ala-Nikkola 1132, Matti Nieminen 1124)			
Teams of two, 1 game	GREAT BRITAIN	472	1965
(Tony Blanchett, Terry Sullivan)			
Teams of two, 6 games	SWEDEN	2501	1969
(Bernt Hellström 1258, Bengt Åberg 1243)			
Teams of eight, 1 game	SWEDEN	1651	1973
(Lars Hedqvist 259, Börje Åsberg 244, Kurt Larsson 224, Bo Holmberg 200, Ulf Lönngren 194, Henry Sundström 194, Lars Öhman 185, Mats Carjö 153)			
Teams of eight, 8 games	SWEDEN	12,304	1973
(Lars Hedqvist 1740, Kurt Larsson 1553, Börje Åsberg 1544, Henry Sundström 1538, Lars Öhman 1533, Bo Holmberg 1514, Ulf Lönngren 1442, Mats Carjö 1441)			

LADIES — NAISSET — DAMEN — DAMES — DAMAS —

1 game, American style	Mary-Ann Landö, Sweden	258	1973
1 game, European style	Danielle Benhamou, France	248	1969
3 games, American style	Mary-Ann Landö, Sweden	662	1973
6 games, American style	Mary-Ann Landö, Sweden	1225	1973
6 games, European style	Nadine Kindermans, Belgium	1239	1969
26 games, All — events (1189—fours, 1033—doubles, 1102—fives, 1204—finals)	Gerda Nylund—Öhman, Sweden	4528	1973
Teams of five, 1 game	DENMARK	991	1973
(Joan Höjer Andersen 221, Birgitta Lund 231, Ilse Rasmussen 217, Lilly Schartau 167, Lillian Christiansen 155)			
Teams of five, 3 games	GREAT BRITAIN	2749	1973
(Ena Prattley 595, Carole Cuthbert 593, Hilda Clifford 525, Janet Morrison 525, Margaret Coombes-Shaw 511)			
Teams of five, 6 games	GREAT BRITAIN	5483	1973
(Ena Prattley 1177, Carole Cuthbert 1165, Janet Morrison 1080, Margaret Coombes-Shaw 1071, Hilda Clifford 990)			
Teams of two, 1 game	SWEDEN	470	1973
(Doris Hagelin 235, Mary-Ann Landö 235)			
Teams of two, 6 games	GREAT BRITAIN	2375	1969
(Margaret Coombes-Shaw 1207, Audrey Tew 1168)			
Teams of six, new event			

Fiat 128. Tutustu!



FIAT

Fiat 128-sarjan edulliset ja käyttötaloudelliset vaihtoehdot 2-ov., 4-ov. ja Farmari. Tule tutustumaan.

Myynti ja huolto: FIAT-VERKOSTO
Maahantuoja: AUTONOVO OY

JOKKE

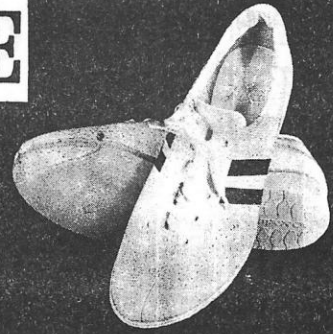

SUOSITTU
KEILAILU-
KENKÄ

Valm. **KÄLVIÄN KENKÄ** KÄLVIÄ
Puh. 968/50027

EVALET

- suihkukaapit
- suihkuseinät
- kylpyhuonekalusteet

RAFU LÖNNSTRÖM OSAKEYHTIÖ

ORLY

PULTTITIE 2
00810 HELSINKI 81.

PUH. 782 844
TELEX 12-800 LvvR 101 591

Vieraalla maalla voit tuntea olosi turvattomaksi ... ilman Sammon matkavakuutusta.



SAMPO-YHTIÖT
yhtä lähellä kuin lähin puhelin

BOWLERS!

SUJO-canwass shoe protects your shoes, the floors in bowlinghalls etc, when you come from the dressing room to the track, while resting and so on.

Materials: sole durable
plastic-covered material
sides raincoat material
Stands waters and soluti-
ons
Colour: green
Sizes: 35-48
Made for bowlinghalls,
industryhalls etc.

Producer:
Jokamuovi Oy
62500 Evijärvi
phone 967-51301

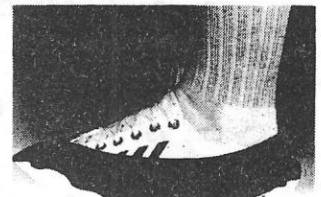

SUJO

JOKAMUOVI OY

Pelissä mukana - We play the game

Rauma-Repola on valmistanut nämä Talin keilaradat kuten lähes kaikki keilaradat Suomessa. Rauma-Repolalla on yli 20 vuoden vankea kokemus elementtirakenteisten keilaratojen teollisesta valmistuksesta.

Rauma-Repola toimittaa myös elementtirakenteisia keilahalleja, joiden hintataso on edullinen ja suunnittelu sekä rakenne erittäin korkealaatuisia. Kuvassa Porin keilahalli.

Pyytäkää tarjouksemme Rauma-Repolan "keilahallipaketista".

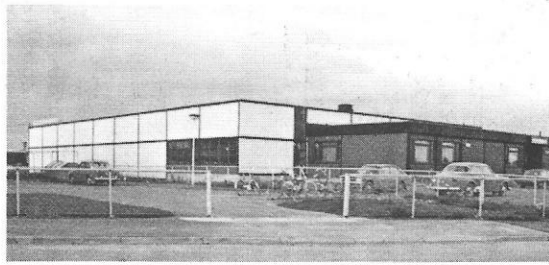

Rauma-Repola has prefabricated these bowling alleys of Tali as well as most bowling alleys in Finland.

Rauma-Repola has over 20 years' experience in the prefabrication of elements for bowling alleys.

Rauma-Repola also delivers prefabricated bowling halls of a high standard of design and construction at an economical price. In the picture below the Pori bowling hall.

For further information on Rauma-Repola's "bowling hall package" please contact us.



RAUMA-REPOLA

RAUMAN PUUTYÖTEHDAS
26100 RAUMA 10
PUHELIN: 938-12 800
SÄHK. RAUREP RAUMA
TELEX: 65117 RRRAU SF

RAUMA JOINERY FACTORY
26100 RAUMA 10
PHONE: 938-12 800
CABLES: RAUREP RAUMA
TELEX: 65117 RRRAU SF

TÄSSÄ SE ON!

**UUTUUS. AINOA 80-KANAVAINEN
AUTOPUHELIN, JOSSA ON
AUTOMAATTINEN KANAVANHAKU.**

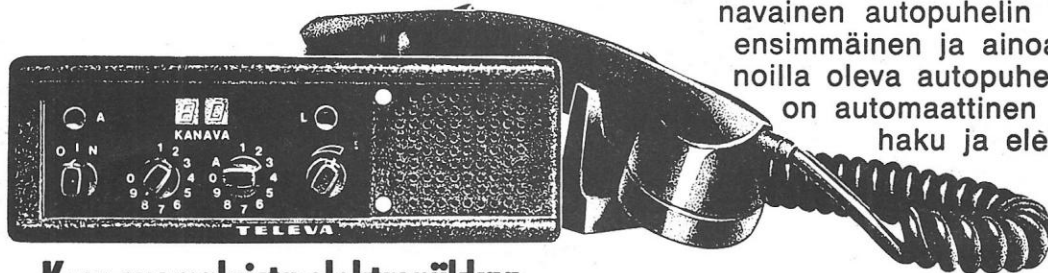

**Kysy suomalaista elektroniikkaa
TELEVA OY**

PL 33, 02601 Espoo 60, puhelin (90) 51151

Kotimaisen TELEVAN uusi 80-kanavainen autopuhelin 703 C on ensimmäinen ja ainoa markkinoilla oleva autopuhelin, jossa on automaattinen kanavanhaku ja elektroninen näyttö.

Kattaa Suomen koko autopuhelinverkon. Käytössä se merkitsee paljon: kätevyyttä ja ajoturvallisuutta.

PARTICIPANTS IN THE FOUR PREVIOUS TOURNA- MENTS. — NELJÄN EDELLISEN KISAN OSANOTTAJAT.

AUSTRIA

MEN	Besancon 1962	Birmingham 1965	Copenhagen 1969	Dublin 1973
Günther	3005/18(41)			
W. Olechla	2985/18(44)	3060/18(56)		
Prösch	2826/18(57)			
Hans Pavlovsky	2776/18(60)			
Svoboda	2721/18(62)			
Bansek	2705/18(64)			
E. Kittelberger		4860/26(3)		
Hubert		3094/18(43)		
Gerhard Schirmer		3090/18(48)	3440/20(97)	3487/20(109)
Erich Tybl		2883/18(75)		
F. Cihak		2812/18(78)		
Peter Schneller			3650/20(36)	
Wilhelm Masek			3569/20(64)	
Ernst Berndt			3564/20(66)	
Walter Gebenetter			3460/20(92)	
Pirsch			3431/20(98)	
Walter Aigner			3377/20(110)	3551/20(97)
Josef Schrammel			3364/20(114)	3435/20(115)
Kramer			3250/20(124)	
Alfred Neumann				3736/20(39)
Leopold Zehetmayer				3642/20(65)
Zochbauer				3635/20(68)
Johan Haracek				3626/20(71)
Leopold Apostol				3144/20(123)

LADIES

Schirmer	2961/18(37)
Messner	2952/18(38)
Rücker	2910/18(46)
Wetscherka	2894/18(49)
Mokesch	2894/18(50)
Amon	2797/18(57)

BELGIUM

MEN

	Besancon 1962	Birmingham 1965	Copenhagen 1969	Dublin 1973
D'Hont	3036/18(35)			
Mathen	2945/18(46)			
Janssen	2895/18(50)			
De Helder	2889/18(51)			
De Raum	2837/18(55)			
Callens	2803/18(58)			
Jacky Recoules		4655/26(15)	3538/20(74)	
Edmund Clauws		4594/26(21)		
F. Jochmans		3074/18(54)		
Leon Van Osmael		3060/18(57)		
Gaston Wuyllens		3006/18(64)		
N. Wuyllens		2106/12(-)		
Louis Wildermeersch			5297/28(16)	5249/28(25)
Robbijns			3627/20(42)	
Hupez			3616/20(46)	
Henri Clerckx			3613/20(49)	3348/20(121)
Etienne De Scheemaecker			3572/20(63)	3529/20(103)
Verschert			3505/20(86)	
Roger De Wispelaere			3463/20(91)	
Scheppens			3372/20(112)	
Jean Imielsky				3661/20(63)
Hubert Bessemans				3605/20(82)
Emille Briffoz				3595/20(85)
Paul Van Boom				3535/20(101)
Jos Van Den Bosch				3524/20(104)
Francis Desmoort				3346/20(122)

LADIES

Liliane Vrintz	3947/24(8)			
Leliart	2669/18(23)			
Agnes Van Den Berghe	2663/18(24)		2980/18(34)	
Van Leemputten	2633/18(25)			
Lea Verstappen		4013/24(9)	3046/18(27)	
Nadine Kindermans-Payeur		3999/24(12)	4493/24(1)	2885/18(60)
G. Lathouwers		3942/24(22)		
I. Michel		2803/18(29)		
E. Schellekenn		2651/18(41)		
G. Van Den Bosche		2644/18(42)		
B. Christiaens			4208/24(16)	
Mia Parmentier			4097/24(22)	
Jacqueline Coudere			3017/18(31)	4384/24(5)
Pat Nolf				3086/18(31)
Tyna Bussels				3062/18(37)
Roze de Meyer				2970/18(48)
Helene Schilders				2752/18(69)

DENMARK**MEN**

	Besancon 1962	Birmingham 1965	Copenhagen 1969	Dublin 1973
Kaj Levy	2976/18(45)			
Christensen	2924/18(47)			
Werner Sivert	2861/18(53)	2989/20(65)		
Jørgensen	2786/18(59)			
Hebo	2705/18(63)			
Bent Pedersen	2364/18(67)			5231/28(29)
E. Samuelsen		3086/20(50)		
Jørn Toft		3084/20(51)		
Helge A. Larsen		2941/20(69)	3627/20(43)	
Børge Villadsen		2917/20(70)		
Møller		407/3(-)		
Mathiasen		1842/12(-)		
Torben Würtz			5286/28(19)	
Henning Petersen			3630/20(40)	
Kaj Skarving			3625/20(44)	
Torben Hansen			3575/20(61)	
Georg Jensen			3539/20(73)	
Ib Ibsen			3534/20(77)	
Knud Theis			3520/20(82)	
Jørgen Skriver			3459/20(93)	
Søren Jensen				5258/28(24)
Anders S. Larsen				3742/20(36)
Kaj Olsen				3699/20(49)
Flemming Damstoff				3669/20(59)
Harry Jensen				3665/20(60)
Bjarne Hedegaard				3557/20(94)
John Thomassen				3468/20(113)
Gunnar Jensen				3390/20(119)

LADIES

Vibeke Raben-Jarlstrøm		3967/24(18)		
Henny Siwert		2693/18(39)		
Karen Marcusson		2571/18(45)		
Grethe A. Larsen		2567/18(46)	4046/24(24)	
Inge Hebo		2458/18(49)		
Inga Villadsen		2411/18(50)		
Maria Petersen			4206/24(17)	
Bodil Christensen			3048/18(26)	
Lissie Carlsen			3008/18(32)	
Martha M. Jensen			2986/18(33)	
Elsa Petersen			2906/18(47)	
Lilly Schartau				4283/24(14)
Ilse Rasmussen				4235/24(21)
Joan Højer Andersen				3129/18(26)
Birgitte Lund				3122/18(27)
Lillian Christiansen				3078/18(33)
Bodil Hansen				2919/18(54)

DDR**MEN**

	Besancon 1962	Birmingham 1965	Copenhagen 1969	Dublin 1973
Siegfried Sommer			4731/26(8)	
M. Klause			4564/26(25)	
L. Jacob			3155/18(33)	
L. Schipke			3097/18(42)	
Gerhard Laschke			3091/18(46)	
H. Vogel			3090/18(47)	

LADIES

R. Waldau			3781/24(24)	
A. Horn			2496/18(48)	

ACKNOWLEDGEMENT

All statistical material: medal winners through the years, zone championship records and participants in previous tournaments from the files of:



30 FINLAND

MEN

	Besancon 1962	Birmingham 1965	Copenhagen 1969	Dublin 1973
Tauno Nieminen	5210/26(1)			
Veikko Tuominen	4864/26(5)		5167/28(29)	5378/28(12)
Väinö Kiltti	4802/26(10)			
Keijo Roine	4803/26(9)	2105/12(-)		
Matti Nieminen	4723/26(17)	4550/26(26)		5473/28(7)
Aulis Roslund	4672/26(19)			
Reino Hartman		4579/26(23)	5235/28(24)	
Eero Waldén		4720/26(10)	5233/28(26)	
Pentti Virtanen		3121/18(38)		
Olli Karjalainen		1017/6(-)		
Kalle Asukas		2125/12(-)		
Kalevi Ihalainen			5452/28(4)	
Erkki Lax			5335/28(9)	5233/28(28)
Pentti Skyttä			5265/28(21)	
Erkki Pulkkinen			3576/20(60)	3583/20(87)
Sulo Hoivassilta			3533/20(78)	
Jorma Henriksson			5293/28(18)	
Leo Hilokoski				5383/28(11)
Jussi Ala-Nikkola				5323/28(14)
Reijo Rasijärvi				5322/28(16)
Aimo Tarvonen				3615/20(77)
Bert Lundberg				3556/20(95)

LADIES

Maire Rautakoski	4266/24(1)	4202/24(4)		
Eija Korgérus	4249/24(2)	4143/24(7)	4254/26(13)	4476/24(3)
Armi Nurmela	3995/24(5)			
Sointu Karjalainen	3868/24(8)			
Gundborg Liljegren		4160/24(6)		
Eila Leikas		3956/24(20)	2919/18(44)	
Lea Hilokoski		2721/18(38)	4423/24(3)	4279/24(15)
Karin Selenius		2722/18(37)		
Tuula Kaartinen			4437/24(2)	4267/24(17)
Anja Ihalainen			4254/24(12)	4265/24(18)
Ulpu Kaikko			2929/18(42)	4214/24(22)
Eeva-Liisa Pelkonen				3019/18(40)

FRANCE

MEN

	Besancon 1962	Birmingham 1965	Copenhagen 1969	Dublin 1973
René Ferrie	4946/26(3)	4936/26(1)	5354/28(7)	3743/20(35)
Huml	4718/26(18)			
Gerard Doublet	4499/26(26)		3642/20(38)	
Marcel Molinié	3029/18(36)	4471/26(30)		
Arrangoitz	3025/18(37)			
Clerc	1946/12(71)			
Branellec	918/6(76)			
R. Cayla		4624/26(18)		
"Ricky" Genillon		4579/26(23)		
Georges Tamburini		3022/18(62)		
Jorda		1984/12(-)		
Jean Escher		1030/6(-)		
Georges Daunys			5416/28(5)	
Philippe Dubois			5303/28(13)	5483/28(5)
Jean-Pierre Chambon			3605/20(51)	
Jean-Michel Gournay			3567/20(65)	
Jean-Pierre Horn			3526/20(80)	3665/20(61)
Georges Codina			3399/20(104)	
Joseph Onorati			3315/20(119)	
Jean Cymes				5356/28(13)
Jean Milandri				5242/28(26)
Roger Begouin				3712/20(44)
Philippe Desmons				3698/20(50)
Ety Bacoup				3691/20(52)
Jean-Francois Robineaux				3532/20(102)

LADIES

Danielle Collin	3992/24(6)			
Dany Formento-Clauws	3982/24(7)	4237/24(1)	2929/18(41)	
Roudeix	2796/18(15)			
Mazon	2702/18(21)			
I. Le Guillou		2841/18(28)		
Dany Thomas		2772/18(32)		
C. Geneve		2755/18(35)		
N. Hurion		2751/18(36)		
Marie-Christine Rochet			4381/24(4)	
Dany Benhamou			4256/24(11)	
Paulette Grollier			3026/18(29)	
Madeleine Molinier			2894/18(48)	2937/18(52)
Nicole Crassat				3003/18(41)
Marie-Helene Beniton				2913/18(55)
Olga Bonnet				2816/18(63)
Liliane Gregori				2781/18(67)
Elisabeth Renard				959/6(-)

GREAT BRITAIN

MEN

	Besancon 1962	Birmingham 1965	Copenhagen 1969	Dublin 1973
Harold King	4671/26(20)			
Jan Roze	4590/26(22)	3072/18(54)		
Keith Winterbottom	4580/26(24)			
Lee Wickham	3010/18(40)			
C. Coulson	2836/18(56)			
Norman Buckley	1520/9(72)			
S. Taylor	1091/6(75)			
R. Smith	431/3(77)			
Tony Blanchett		4896/26(2)		
Terry Sullivan		4708/26(11)	5334/28(10)	
Clive Thomas		4592/26(22)	3606/20(50)	
George Steer		3077/18(53)		
C. Reed		1053/6(-)		
Hec Meadus		1978/12(-)		
Brian Michaels			5316/28(11)	
Bernie Caterer			5301/28(14)	3399/17(117)
Bobby Mansfield			5126/28(32)	
Dave Pond			3646/20(37)	
Brian Wilkins			3637/20(39)	
Tony Samuels			3580/20(58)	
Ralston Reid				5419/28(9)
Leslie Sher				5323/28(15)
Eric Butcher				5277/28(20)
Tom Marshall				5260/28(23)
Dave Staples				5239/28(27)
Paul Scottow				3721/20(40)
Peter Stoye				3619/20(74)
Gerry Bugden				3521/20(105)

LADIES

V. Hatton	2806/18(14)			
S. Ferris	2792/18(16)			
Mitzi Roze	2715/18(20)			
A. Southgate	1774/12(33)			
I. Nicholl	745/6(34)			
Sue Bland		4022/24(9)		
Gilian Hunt		4008/24(11)		
Rhoda Brewer		3983/24(15)		
Karen Sharpe		3982/24(16)	2969/18(36)	
Muz Rudge		3974/24(18)		
Pip Care		2872/18(25)		
Audrey Tew			4372/24(5)	
Meg Coombes-Shaw			4316/24(7)	4347/24(9)
Joan Primmer			4300/24(9)	
Pauline Thompson			3022/18(30)	
Doris "Dolly" Miles			2926/18(43)	
Carole Cuthbert				4409/24(4)
Ena Prattley				4378/24(6)
Janet Morrison				4341/24(11)
Hilda Clifford				3083/18(32)
Ena Grant				3055/18(38)

IRELAND

MEN

K. Doherty	2950/18(68)			
V. Bauman	2880/18(76)			
Tony Choy				3390/20(106)
Patrick "Paddy" Gibbons				3310/20(120) 3713/20(46)
Brian Moriarty				3305/20(122)
Sean Hoey				3154/20(127)
Se Nolan				3136/20(128)
Des Murphy				5213/28(31)
Ian Hale				3689/20(53)
Ned Ellis				3682/20(55)
Peter Hale				3661/20(62)
Joe McNally				3637/20(67)
Mick Staines				3596/20(83)
Gerry Cunningham				3591/20(86)
Ray Byrne				3571/20(90)

LADIES

R. Gibbs	2793/18(30)			
K. Becton	2540/18(47)			
Eileen Cunningham				2993/18(43)
Yvonne Randell				2983/18(46)
Peggy Little				2974/18(47)
Marjorie McEntee				2968/18(49)
Gerry O'Connor				2813/18(64)
Colette Connelly				2776/18(68)

ISRAEL

MEN

David Elberbaum	3445/18(96)			
Arie Bregman	3406/18(100)			
Meir Sardal	3393/18(105)			
Azaria Strougo	3257/18(123)			
Erwin Wizen	3215/18(125)			
Zvi Karo	3181/18(126)			

ITALY

MEN

	Besancon 1962	Birmingham 1965	Copenhagen 1969	Dublin 1973
Paolo Gentilini		4796/26(6)		5215/28(30)
Angelo Antonini		4651/26(16)		
Luigi Gangemi		4622/26(19)		5267/28(22)
Luciano Valentini		4541/26(29)		
Elio Paternoster		3041/18(60)	3613/20(48)	
Fortunato Tagliaferro		4452/26(31)		
Beniamini Gigli			5304/28(12)	
Guiseppe Ruggeri			5250/28(22)	
Bruno Conti			5142/28(31)	
Lino Braghieri			3662/20(35)	5457/28(8)
Anzo Fiaschetti			3594/20(54)	
Angelo Fucarino			3589/20(56)	
Vittorio Noveletto			3559/20(67)	3655/20(64)
Nicola diPinto			3357/20(115)	
Enrico Canevari				5288/28(18)
Virgilio Riccioni				5277/28(19)
Loris Masetti				3755/20(33)
Franzo Pizzi				3701/20(47)
Bruno Dall'Olio				3699/20(48)

LADIES

Adriana Viglione				3098/18(29)
Elsa Lombardo				2992/18(44)
Jucci Gastaldi				2932/18(53)
Gisella Barenghi				2877/18(61)
Silvana Panzini				2745/18(70)
Giovanna Arnaboldi				2523/18(73)

NETHERLANDS

MEN

	Besancon 1962	Birmingham 1965	Copenhagen 1969	Dublin 1973
W. Hieltjes	4538/26(25)	2908/18(73)		
Johan Verwijmeren	4473/26(27)		3513/20(85)	
J. Van Dinther	2991/18(42)	3007/18(63)		
Langevelt	2922/18(48)			
Toma	2686/18(65)			
Honing	2617/18(66)			
Wim Sassen		4601/26(20)		
Anton de Quant		3130/18(35)	5179/28(28)	3606/20(81)
Leo Hazebroek		3055/18(58)		
Fenno de Koning		2977/18(66)	3478/20(89)	
Jerry van den End			3590/20(55)	
Wil Siech			3399/20(103)	3635/20(68)
W. Oudshoorn			3388/20(107)	
Rudi Van der Schilde			3351/20(116)	3442/20(114)
Wim Dijkhuizen			3087/20(129)	3678/20(57)
Gerard Gruythuysen				3596/20(84)
Gert Besters				3495/20(107)
Wim Verhof				3487/20(108)
Peter Schmalen				3474/20(112)
Ronnie Liem				3373/20(120)

LADIES

Van Duinen	2735/18(19)			
Astrid	2700/18(22)			
Elsevier	2554/18(28)			
Stoof	2286/18(30)			
A. Kuyppers			4124/24(21)	
I. Frantzen			4063/24(23)	
C. Wevers			2861/18(51)	
D. Kamsteeg			2837/18(53)	
A. Van Haaren			2722/18(57)	
Irene Gronert				4316/24(13)
Betty Does				4272/24(16)
Nel Tel				3118/18(28)
Bets Van Ekeren				2903/18(56)
Lies Veerman				2903/18(57)
Agnes Langbein				2847/18(62)

NORWAY

MEN	Besancon 1962	Birmingham 1965	Copenhagen 1969	Dublin 1973
Erling Osland		4849/26(4)	5300/28(15)	
Öivind Ödegård		3103/18(39)		
T. Mangar		3098/18(41)		
Leif Möster		3094/18(44)		
Pål Heivang		3090/18(49)	3483/20(88)	
K. Jacobsen		2894/18(74)		
Per Kittelsen			5463/28(3)	
Arvid Karlstad			3619/20(45)	
Freddy Johansen			3535/20(76)	
Gulbrand Gagnum			3527/20(79)	5185/28(32)
Haavard Holmung			3518/20(83)	
Bjørnar Kleven			3476/20(90)	
Øistein Nitter			3454/20(94)	
Arne Svein Strøm				5716/28(1)
Svein Laregg				5473/28(6)
Tancred Steen				3620/20(73)
Geir Berntsen				3616/20(76)
Tom Christensen				3607/20(80)
Roy Lynås				3545/20(99)
Arne B. Hansen				3538/20(100)
Rein Henden				3404/20(116)
LADIES				
Kjersti Strøm			4293/24(10)	3001/18(42)
Oddbjørg Ravndal			3061/18(25)	
Birgith Gregersen			2948/18(39)	
Reidun Nielsen			2859/18(52)	
Kikki Tvedt			2829/18(54)	
Signe Vaage			2816/18(55)	2731/18(71)
Tove Wahlstad				4321/24(12)
Gunn Eva Linn				2954/18(45)
Liv Aukner				2939/18(51)
Gulborg Kirkeby				2806/18(66)

SPAIN

MEN	Besancon 1962	Birmingham 1965	Copenhagen 1969	Dublin 1973
Juan Vicente Guisasola	4900/26(4)	1067/6(-)	3536/20(75)	3547/20(98)
Germán Sopelana	4755/26(15)			
Masimo Lera	4393/26(30)			
Antonio Prieto	3044/18(33)		3325/20(118)	
Mario De Miguel	3017/18(38)			
Gines Rojo	3016/18(39)		3526/20(81)	3685/20(54)
Jaime Sitjes		3121/18(37)		3570/20(91)
Manuel Sobrino		3094/18(45)		
Manuel Alfonso		3079/18(52)	3379/20(109)	3396/20(118)
Roberto Coll		3047/18(59)	3556/20(69)	3578/20(88)
Javier Sola		2968/18(67)		
Carlos de Paz		1869/12(-)		
José Dominguez			5235/28(25)	
Ramon Ros			3517/20(84)	
Luis Villarroya			3497/20(87)	
José Ignacio Estevez				3739/20(38)
Juan Antonio Monasterio				3639/20(66)
Fernando Duran				3614/20(78)
LADIES				
Maria Luisa Planas	2767/18(18)	2638/18(43)		2602/18(72)
Maria Teresa Coll	2584/18(26)			
Arnal	2582/18(27)			
Sola	2531/18(29)			
M. Bonet		2790/18(31)		
Amparo Guisasola		2766/18(33)		
E. Motilba		2758/18(34)		
R. Marques		2632/18(44)		
Maria Angeles Tudela				3065/18(36)

Legend.

The numbers shown against the player names are the following:

Total pinfall/games played (final individual placing).

SWEDEN

MEN

	Besancon 1962	Birmingham 1965	Copenhagen 1969	Dublin 1973
Gösta Algeskog	4974/26(2)	4721/26(9)		
Torsten Pettersson	4851/26(6)			
Sven Källfelt	4799/26(11)			
Gunnar Hall	4782/26(13)			
Sven Forsberg	4729/26(16)			
Bernt Hellström	2051/12(70)		5725/28(1)	
Helmer Ekenhjälm	1157/6(73)			
Nils Sjöblom		4816/26(5)		
Börje Granfalk		4788/26(7)		
Folke Sundberg		4663/26(14)		
Börje Björkman		4550/26(27)		
Kenneth Blomberg		471/3(-)	5245/28(23)	
Gunnar Braun		2759/15(-)		
Gaston Friman			5472/28(2)	
Bengt Åberg			5372/28(6)	
Börie Åsberg			5339/28(8)	3669/20(58)
Tommy Lundmark			5296/28(17)	
Gösta Sjöberg			5157/28(30)	
Thomas Behring			3604/20(53)	
Knut Jonesson			2149/12(132)	
Lars Hedqvist				5623/28(2)
Kurt Larsson				5542/28(3)
Ulf Lönngren				5504/28(4)
Henry Sundström				5399/28(10)
Torsten Andersson				3753/20(34)
Lars Öhman				3738/20(37)
Bo Holmberg				3709/20(45)
Mats Carjö				3474/20(111)

LADIES

Inga Forsberg	4021/24(3)	3955/24(21)		
Ulla-Britt Kratz	3733/24(12)	4057/24(8)		
Margaretha Utterbäck	2825/18(13)	4228/24(2)		
Maja Thuveesson	2782/18(17)			
Lena Lindén		4205/24(3)		
Ella Svensson		3988/24(14)		
Inga Nyman		3981/24(17)		
Barbro Hjertén			4315/24(8)	
Barbro Lindberg			4240/24(15)	3135/18(25)
Maj Olander			4203/24(18)	
Ursula Becker			4179/24(19)	
Ingegerd Löfgren			2947/18(40)	
Maud Rudin			2913/18(45)	
Gerda Nylund-Öhman				4528/24(1)
Mary Ann Landö				4518/24(2)
Ann Marie Johansson				4360/24(8)
Christina Jalkemo				4250/24(19)
Doris Hagelin				4189/24(24)

SWITZERLAND

MEN

	Besancon 1962	Birmingham 1965	Copenhagen 1969	Dublin 1973
Albert Jeanneret	4581/26(23)	3153/18(34)		
Otto Winiger	4340/26(32)			
Alfred Martinelli	2908/18(49)			
E. Hauser	2882/18(52)			
Gerhard Schoch	2837/18(54)			
Romy Hirzel	2756/18(61)			
Marcel Zipfel		4708/26(12)	3578/20(59)	
A. Giannonen		4680/26(13)		
M. Cuennet		3035/18(61)		
E. Wiedenmeyer		2911/18(71)		
Frits Gass		967/6(-)	3365/20(113)	
Ernst Röhmer		1070/6(-)		
Leo Aeschbach			3628/20(41)	
Yvan Viret			3540/20(73)	
Rudolf Heimberg			3450/20(95)	
Beat Schneider			3383/20(108)	
Jacky Fatton			3376/20(111)	
Kurt Sterchi			3346/20(117)	
Max Wenger				5289/28(17)
Claude Levy				3717/20(41)
Paul Oehler				3717/20(42)
Philippe Becherraz				3616/20(75)
Willi Schmidlin				3574/20(89)
Alain Romon				3568/20(92)
Heinz Bürgin				3559/20(93)
Hugo Meier				3555/20(96)
Roland Botelli				3515/20(106)

LADIES

Ursula Oehler				3066/18(35)
Huguette Bridy				3036/18(39)
Aurora Graff				2944/18(50)
Francoise Schmid				2902/18(58)
Ester Furler				2899/18(59)

WEST GERMANY

MEN	Besancon 1962	Birmingham 1965	Copenhagen 1969	Dublin 1973
Oskar Lenz	4837/26(7)			
Peter Wermuth	4780/26(14)			
Peter Poth	4670/26(21)			
Hans Jürgen Kirchner	4407/26(29)			
Rolf Kalmbach	2783/15(68)		5285/28(20)	
Hans Lehner	2079/12(69)			
Hans-Dieter Baensch	1127/6(74)			
R. Dörfler		4649/26(17)		
Rolf Betzler		4544/26(27)		
Werner Förster		4431/26(32)		3483/20(110)
Fritz Blum		3126/18(36)		3625/20(72)
Bleyler		479/3(-)		
Gehrung		483/3(-)		
Hahn		1606/9(-)		
Peter Reichert		1637/9(-)		
Klaus Beck			3667/20(33)	
Günther Strauss			3666/20(34)	3681/20(56)
Egmont Kahnt			3615/20(47)	
Hermann Schmidt			3581/20(57)	
Michael Wenzky			3574/20(62)	
Sigmar Höfert			3555/20(70)	
Jürgen Drews			3544/20(71)	
Herbert Hofman			3405/20(101)	
Achim Hinz				5276/28(21)
Hans Dreiss				3716/20(43)
Helmut Kuhn				3692/20(51)
Georg Winter				3630/20(70)
Bernd Baule				3610/20(79)
LADIES				
Gretl Knies	3998/24(4)			
Inge Meckermann	3858/24(10)			
Anni Stockbauer	3792/24(11)			
Eleonore Oexler	1786/12(31)			
Anne-Liese Schröder	964/6(33)			
Bärbel Nielsen-Boy		4183/24(5)		
Antje Schnitzer		4002/24(12)	4241/24(14)	3077/18(34)
Helga Wiebelitz		3916/24(23)		
E. Kahnt		2857/18(26)		
Marta Zimmermann		2846/18(27)		
B. Schreiber		2693/18(40)		
Kuni Rupp			4348/24(6)	
Lore Vanesse			4132/24(20)	
Sieglinde Hüser			3040/18(28)	
Hetti Pappenhoff			2971/18(35)	
Monika Giess				4370/24(7)
Marion Förster				4343/24(10)
Margot Ebel-Simon				4235/24(21)
Daniela Gruber				4192/24(23)
Anne-Dore Häfker				2060/12(-)

YUGOSLAVIA

MEN	Besancon 1962	Birmingham 1965	Copenhagen 1969	Dublin 1973
August Nadinic	4837/26(8)	3098/18(40)		
Dujam Smoljanovic	4790/26(12)		3604/20(52)	
Vilko Safar	4411/26(28)			
Ivan Anic	4370/26(31)	2911/18(72)	3402/20(102)	
Stantic	3044/18(34)			
Bobanac	2985/18(43)		3306/20(121)	
F.Katalenic		2865/18(77)		
Drago Popovic			5231/28(27)	
Bozo Greif			3558/20(68)	
Ivan Pipinic			3427/20(99)	
Zvonko Horvat			2854/20(131)	

EUROPEAN CUP.

Separately from the European Championships, the F.I.O.E.Z. also arranges biannually a European Nations Cup for five man teams. In 1976 the ladies participated for the first time.

- 1968 Augsburg: Champions AUSTRIA
Walter Aigner, Walter Gebenetter, Hans Pavlosky, Peter Schneller, Josef Scrammel and H. Kolarik.
- 1970 Breda: Champions FRANCE
Geoges Daunys, René Ferrié, Jean-Pierre Horn, Philippe Dubois and Patric Borie.
- 1972 Berlin: Champions WEST GERMANY
Klaus Müller, Fritz Blum, Georg Winter, Werner Förster, Hans Dreiss and Bernd Baule.
- 1974 Malmö: Champions SWEDEN
Göran Grape, Lars Hedqvist, Ulf Lönngren, Henry Sundström, Olle Svensson and Börje Åsberg.
- 1976 Amsterdam: Champions ITALY — Men
Dario Barbieri, Meo Caffaratti, Renzo Monti, Franco Pizzi, Rossano Rossi and Guido Sorba.
- Champions DENMARK — Ladies
Bente Jensen, Lene Jensen, Jette Hansen, Karin Mathiasen, Tove Madsen and Else Andersen.

ATK-PALVELU

SUUNNITTE- LEMME:

- lehtien tilaus-
systeemit
- lehtien ja suoran
mainonnan
postitusysteemit

HOIDAMME:

- tilaajaluettelot
- tilaajalaskutukset
- asiamieslasku-
tukset
- levikki tilastot
- osoitelipukeajot



JÄLKIKÄSITTELY



POSTITUSPALVELU

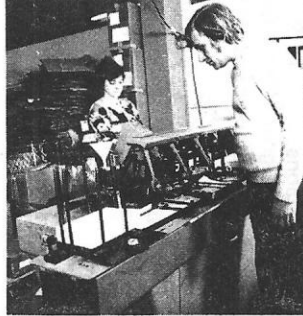

SUORITAMME

ATK-LOMAKKEIDEN

- erottelua
- leikkausta
- taittoa
- nitomista

HOIDAMME:

- lehtipostitukset
- suoramainospostitukset
- joukko- ja ryhmäristititit

SUORITAMME:

- osoitteiden ilmausta
- kuorien täyttöä

Atkos Oy

Viinikkalan teollisuusalue 01510 Vantaa 51 puh. 890 533

Kun
päättäne
särkee
eikä ole
mitään
mahdollisuutta
rentoutumiseen

-muistakaa
kotimainen,
puskuroitu
särkylääke

DISPERIN

Särkyyn ja
kuumeeseen.

Noudattakaa annosteluohjeita.

ORION

A-RYHMÄN SÄHKOURAKOITSIJA
— ALAN AMMATTITAITOA

ISSI

HELSINKI , KARJALANKATU 2
PUH. VAIHDE 765788

teknisen tuonnin supermiehet



OY AXEL VON KNORRINGIN TEKNILLINEN TOIMISTO

00380 HELSINKI 38, KARVAAMOKUJA 6, PUH. 90-554 488 • TURKU, PUH. 921-337 755
OULU, PUH. 981-224 312 • JYVÄSKYLÄ, PUH. 941-14 100 • TAMPERE, PUH. 931-31 230

SEURAT, KEILAILIJAT



Suomalainen
Keilailulaukku
Kilpailijoiden
sekä
Harrastajien
Käyttöön.

ASOMA Oy

Iso Roobertinkatu 4, 00120 Hki 12, puh. 636322



nykyaikaista viestintäteknikkaa

STANDARD ELECTRIC PUHELINTEOLLISUUS OY **ITT**

PL 53, 00381 Helsinki 38, puh. 55 01 81

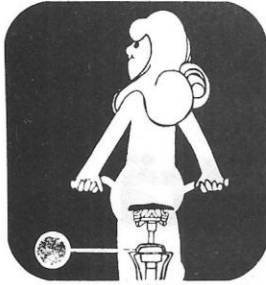

Urheilu- ja vapaa-ajan
tarvikkeet

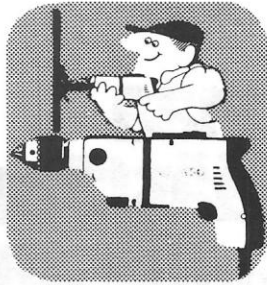

Työkalut



Rakennustarvikkeet



Taloustavarat

**monipuolinen
rautakauppa**



TERÄS

Vantaa, Ylästöntie

Puhdas suoritus.

Jokaisella on vahva lajinsa—
Servillä se on siivous.
Hyvin valmennetut serviläiset
tekevät puhtaita suorituksia
vaikeusasteeltaan vaativissakin
kohteissa.

ServiSystems

Parempaa elämän laatua



Pääkonttori:
Gyldenintie 2, 00200 Helsinki 20,
puh. 670 303

Meillä on
neljänesmiljoona
vakuutettua.
Ilman hyvää ja
yksilöllistä palvelua
ei olisi.

Eläke-Varma

keskinäinen vakuutusyhtiö

EFFOA
FINLAND STEAMSHIP COMPANY LTD.

**sisustetarviketalo
helsingin keskustassa**

Kokolattiamatot. Itämaiset matot. Sovitetut
matot. Muovimatot. Muovilaatat ym. lattian-
päällysteet. Tapetit. Seinäpäällysteet. Puu-
parketit. Täydellinen asennuspalvelu. Matto-
pesu. Neuvontapalvelu.

MATTOTALO WUORIO PERUSTETTU 1890

UNIONIINKATU 30 00100 HELSINKI 10 P.UH. 661 056

**K-kauppa
neuvoo ja
palvelee**



Tähän perustuu Helsingin Suomalaisen Säästöpankin menestys kasvavana yrityspankkina:

1. Dynaaminen ja nuorekas asennoituminen pankin johtamiseen.
2. Pankin tajuaminen aktiiviseksi palvelu-yritykseksi eikä instituutioksi.
3. Erikoistuminen Suur-Helsingin alueeseen.
4. Vahvan ammatillisen osaamisen korostaminen henkilöstöpolitiikassa.
5. Päätöksenteon nopeus.
6. Terveet rahoitusmahdollisuudet.
7. Kyky käyttää tehokkaasti asiakkaiden hyväksi säästöpankkien, maan suurimman rahalaitosryhmän keskitettyjä voimavaroja ja palvelua.

 Helsingin Suomalainen
SÄÄSTÖPANKKI

Lihaa säästämättä, laadusta tinkimättä

HK:n Sininen on tehty samalla reseptillä jo yli viisitoista vuotta. Lihaa säästämättä laadusta tinkimättä. Ei ihme, että se on niin suosittu.



HELSINGIN KAUPPIAAT OY



SUORITAMME KAIKKIA MAALAUSALAN TÖITÄ

- LIIKE- JA ASUIN-HUONEISTOJEN REMONTIT
- MATTOTYÖT
- KIRVESMIEHEN TYÖT
- RIIPPUTELINETYÖT
- NOPEASTI TAKUUTYÖNÄ
- OTTAKAA YHTEYS, NIIN KERROMME LISÄÄ

MAALAAMO HINKKA OY

Toimisto Ristolantie 4 B, Hki 30, puh. 572805 Puh. 536706 – 247691 mlcl. ilt.

fair play

 **LINDELL**

Kun on kyse rakentamisesta
Otto Wuorio Oy:n organisaatio ja
asiantuntemus ovat
käytettävissänne.

OTTO WUORIO OY
ON RAKENTAJA

Kutomontie 16-18 E, 00380 Helsinki 38, puh. 558 011



Rent a car from interRent

interRent Oy represents the world-wide interRent-system in Finland.
Renting stations in Helsinki:
Helsinki Airport, tel. 826762, Metallitalo,
Hakaniemenranta 4, tel. 688055,
Hesperia Hotel, Mannerheimintie 50,
tel. 408443.

interRent

aerator

- luo hyvää ilmaa -



ilmäteollisuus oy

-suomalaisen ilmastoinnin nykyaikaa-

SUNEX
vietävän puhdasta

Silkkitie 4, 00950 Helsinki 95
Puh. 90-322671

Toimintavireät
NIPPONDENSO
sytytystulpat



KORPIVAARA
JA TOYOTA-KAUPPIAAT

KEMLEX



Työ kuin työ.
Linsit kestävät nyt
siinä missä mieskin.

Parempaan näön paikka Forumissa.

OPTIKKO

ARVOLA

Simonkatu 2, puh. 642 375



OY MERIKIITO AB

00500 Helsinki 50 Sörnäisten Rantatie 29,
puh. 71 65 11

Tikkurilan
Väritehtaat Oy



Iskunkestävä

MIRANOL

-jokapaikan maali.

TIKKURILAN
VÄRITEHTAAT OY

*Autokoulu
Teitä
varten!*

57 82 02

HAAGAN AUTOKOULU

Kauppalanatie 20

Helsinki 32



Manual pinsetting at 1st FIQ World Championships staged at Ruusula Bowling, Helsinki in 1954.

Ruusulan käsipystytysradat FIQ:n ensimmäisissä MM-kisoissa 1954.



atria
LENKKI

Playing at tenpins
is great!
So is flying
by



..... and here the pingirls ja tässä nostajatytöt.....

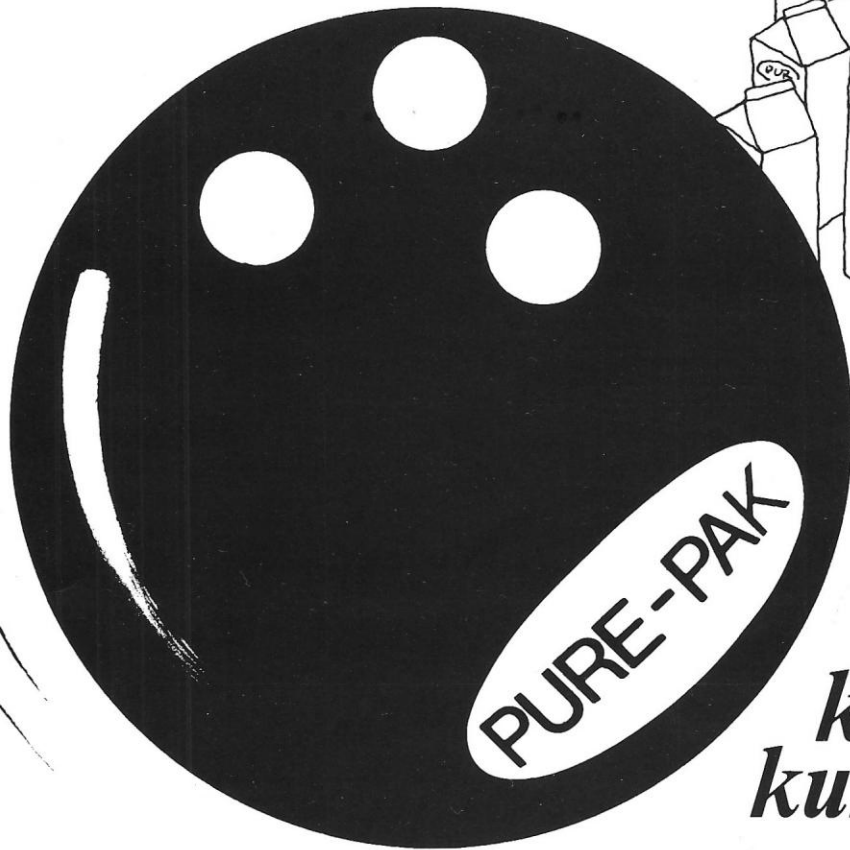

*aina
kun haluat
kaataa
kunnolla!*

**Urheilukilpailuissa mukana
– satoi tai paistoi:**

UUSI SUOMI

Tilaukset puh. 90-647 711

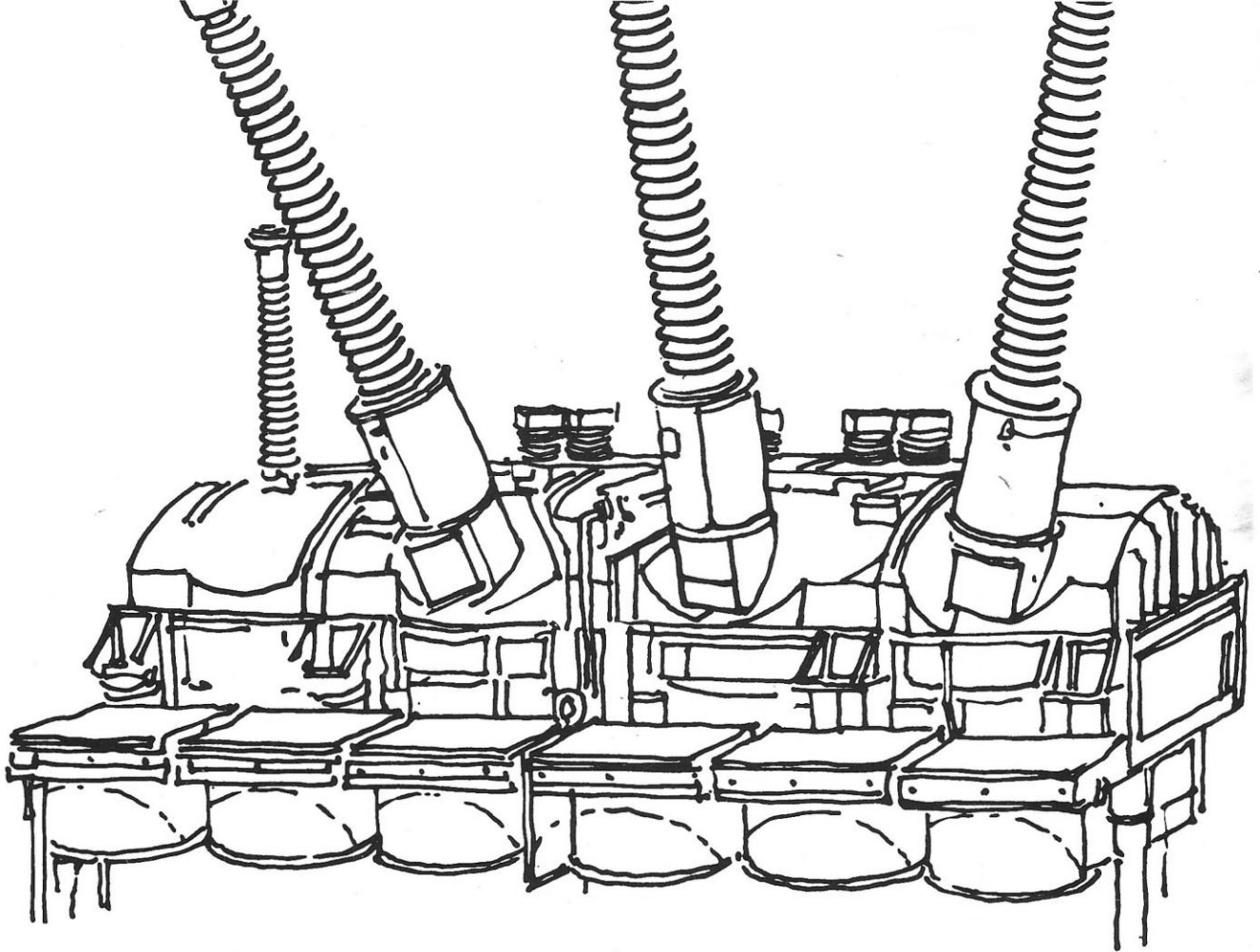

Suomalainen sähköntaitaja

Strömberg on maamme suurin sähkökoneita ja -laitteita valmistava teollisuusyritys. Tehtaat Vaasassa ja Helsingissä tarjoavat työpaikan lähes 7000 henkilölle.

Sähköntaitajiemme jatkuva tutkimus- ja kehitystyö muodostavat tuotannon perustan ja luovat edellytykset teknisesti korkeatasoisten tuotteiden valmistukselle.



Strömberg